

Økonomiudvalget 2014-2017

Møde nr. 18-02-2014

Mødet blev holdt tirsdag den 18. februar 2014 på Rådhuset i Mødelokale C.
Mødet begyndte kl. 07:30 og sluttede kl. 11:00.

Medlemmer: Borgmester - Jørgen Johansen (C), Erik Lund (C), Jesper Hammer (D), Erling Petersen (R), Poul Albrechtsen (O), Nikolaj Bührmann (F), John Køhler (V), Miki Dam Larsen (A), Agnete Fog (B)

1. Bemærkninger til dagsordenen	1
2. Meddelelser	2
3. Aktuel Økonomi	3
4. Opfølgning på politisk aftale	4
5. Mødeplan 2014	5
6. Forårsseminar	6
7. Velkomstmøde for nye borgere og "åbent rådhus"	7
8. Godkendelse af låneoptagelse i regnskab 2013 og ansøgning om tillægsbevilling i 2014 ...	9
9. Administrationsgrundlag for Allerød Varmeforsyning	11
10. Dialogmøde med Hovedudvalget	13
11. Evt. udvidelse af kommunens antal af akutboliger - ansøgning om anlægsbevilling og tillægsbevilling	14
12. Beredskab i forhold til vold og overgreb mod børn og unge	18
13. Udbud af personbefordring i Allerød Kommune	20
14. Udbud af rengøring i Allerød Kommune	24
15. Godkendelse af byggeregnskab, Plejecenter Skovvang	27
16. Anlægsregnskab - Varmehandlingsplan	29
17. Anlægsregnskab for brandalarmering (ABA) på skolerne	31
18. Anlægsregnskab - beredskabets radiokommunikation	33

ØKONOMIUDVALGET 2014-2017**1. Bemærkninger til dagsordenen**

Sagsnr.:

Punkttype -**Tema** -**Sagsbeskrivelse** -**Administrationens
forslag** -**Bilag** Nej

Beslutning
Økonomiudvalget
2014-2017 den 18-
02-2014 -**Fraværende** Ingen

ØKONOMIUDVALGET 2014-2017**2. Meddelelser**

Sagsnr.:

Punkttype -**Tema***Orientering fra tværkommunale samarbejder.**Regionale møder om den kommunale økonomi.*

KL gennemfører i april måned regionale møder om den kommunale økonomi for borgmestre og medlemmer af økonomiudvalg. På møderne drøftes de forestående økonomiforhandlinger, herunder hvilke temaer og forhandlingskrav KL bør rejse overfor regeringen.

Det regionale møde på Sjælland afholdes torsdag den 3. april 2014 kl. 9.30 til 12.00 i Roskilde Kongres og Idrætscenter.

Sagsbeskrivelse -**Administrationens forslag** -**Bilag** Nej**Beslutning
Økonomiudvalget
2014-2017 den 18-
02-2014**

Orienteringen taget til efterretning.**Fraværende** Ingen

ØKONOMIUDVALGET 2014-2017**3. Aktuel Økonomi**

Sagsnr.: 14/705

Punkttype Orientering**Tema** Direktionen orienterer om aktuel økonomi.

Bilag med løbende oversigt kassebeholdning 2011-2013, kassebeholdningen pr. dag januar 2014, samt gennemsnitlig kassebeholdning 2010-2017 eftersendes.

Administrationens forslag Forvaltningen anbefaler, at orienteringen tages til efterretning.**Bilag** kassebeholdningen jan 2014.pdf**Beslutning**
Økonomiudvalget
2014-2017 den 18-
02-2014

Orienteringen taget til efterretning.**Fraværende** Ingen

ØKONOMIUDVALGET 2014-2017**4. Opfølgning på politisk aftale**

Sagsnr.: 14/1795

Punkttype Beslutning**Tema** Økonomiudvalget anmodes om at træffe beslutning om den videre proces for behandling af emnerne i konstitueringsaftalen.**Sagsbeskrivelse** Borgmesteren har anmodet Forvaltningen om at udarbejde en status for de emner, der fremgår af konstitueringsaftalen, og samtidig fremkomme med forslag til videre behandling af emnerne i aftalen.

Som opfølgning herpå har Direktionen udarbejdet vedlagte notat med status og forslag til videre behandling. Vedlagt som bilag er endvidere ”Konstitueringsaftale for Allerød Byråd efter kommunalvalget den 19. november 2013.”

Forvaltningens status- og forslagsnotat er udsendt til byrådets orientering den 30. januar 2014.

Administrationens forslag

Forvaltningen anbefaler;

- at status på emnerne i konstitueringsaftalen tages til efterretning,
- at vedlagte forslag til den videre behandling af emnerne i konstitueringsaftalen godkendes, og
- at Forvaltningen i januar 2015 udarbejder status på ”Opfølgning på politisk aftale” til behandling i Økonomiudvalget.

Bilag

Konstitueringsaftale for Allerød byråd efter kommunalvalget den 19 november 2013.pdf
REV Opfølgning på politisk aftale ifm konstitueringen Notat.pdf

**Beslutning
Økonomiudvalget
2014-2017 den 18-
02-2014**

Forvaltningens forslag godkendt med enkelte tilføjelser.

Fraværende

Ingen

ØKONOMIUDVALGET 2014-2017**5. Mødeplan 2014**

Sagsnr.: 13/19271

Punkttype Beslutning**Tema** Økonomiudvalget anmodes om, at godkende ændring af mødetidspunkt for udvalgets møde den 8. april og 13. maj 2014.**Sagsbeskrivelse** Økonomiudvalget godkendte på konstituerende møde den 21. januar 2014 mødeplan for 2014.

Borgmester Jørgen Johansen er efterfølgende blevet forhindret i at deltage i Økonomiudvalgets møder den 8. april og 13. maj kl. 7.30. Mødetidspunktet for de pågældende møder foreslås derfor ændret til kl. 16.00.

Ifølge kommentarer til lov om kommunernes styrelse er mødeplan bindende med mindre der kan opnås enighed om, at mødeplanen ændres. En ændring af mødetidspunkt som anmodet forudsætter derfor enighed i udvalget.

Administrationens forslag Forvaltningen anbefaler, at mødetidspunkt for økonomiudvalgets møde den 8. april og 13. maj ændres til kl. 16.00**Bilag** Nej**Beslutning**
Økonomiudvalget
2014-2017 den 18-
02-2014

Forslag om at mødetidspunkt for udvalgets møde den 8. april og 13. maj 2014 ændres til kl. 17.00 godkendt.**Fraværende** Ingen

ØKONOMIUDVALGET 2014-2017**6. Forårsseminar**

Sagsnr.: 14/198

Punkttype Orientering**Tema** Økonomiudvalget orienteres om status på planlægning af program for forårsseminaret den 4. og 5. april 2014.**Sagsbeskrivelse** På mødet den 21. januar 2014 besluttede Økonomiudvalget at afholde forårsseminar den 4. april og 5. april som et 12-12 seminar.

Som opfølgning på Økonomiudvalgets behandling af sagen har Forvaltningen indledt drøftelser med ekstern processtyrer med henblik på udarbejdelse af revideret program for forårsseminaret med fokus på tværfaglighed, visioner og borgerinddragelse.

Forslag til endeligt program for seminaret behandles på Økonomiudvalgets møde den 18. marts 2014.

Administrationens forslag Forvaltningen anbefaler, at orienteringen tages til efterretning.**Bilag** Nej

Beslutning
Økonomiudvalget
2014-2017 den 18-
02-2014 Orienteringen taget til efterretning.**Fraværende** Ingen

ØKONOMIUDVALGET 2014-2017**7. Velkomstmøde for nye borgere og "åbent rådhus"**

Sagsnr.: 14/1342

Punkttype Beslutning

Tema Økonomiudvalget besluttede den 20. marts 2012, at der fremover afholdes velkomstmøde for nye borgere hvert andet år. Ved evalueringen af det første velkomstmøde besluttede udvalget den 13. november 2012, at fremtidige møder afholdes på rådhuset og alle borgere inviteres indenfor. På den baggrund har Forvaltningen udarbejdet forslag til program og dato.

Sagsbeskrivelse Arrangementet foreslås afholdt lørdag den 5. april 2014 kl. 13.00-15.00 på Allerød Rådhus.

Målgruppen er dels tilflyttere til kommunen siden arrangementet i september 2012, dels alle øvrige borgere i kommunen, som er interesserede i at se rådhuset og møde det nye byråd.

Dagens indhold:

- I Borgerportalen har hvert udvalg en "stand", hvor borgerne kan høre om udvalgets arbejdsfelt, planer og projekter.
- Byrådsmedlemmer og medarbejdere viser rundt og fortæller gæster om rådhuset, kommunens struktur mv.
- Borgmesteren byder velkommen kl. 13.15 og fortæller lidt om kommunen, byrådet og dagens program.
- Kjeld Schouboe fortæller om kunsten på rådhuset
- På parkeringspladsen kan gæsterne komme en tur op i Beredskabets stigevogn.
- Hyggemusik i rådhusets kantine/cafe (musikskolen spiller).

Praktisk:

- Nye borgere inviteres med brev (ca. 8-900 breve).
- Reklame for arrangementet via annoncer, pressemeddelelser, Facebook, hjemmeside mv.
- Der serveres kaffe, vand, frugt og snacks i Borgerportalen.

- Udvalgene får hvert et bord i Borgerportalen og kan fx forsyne det med plancher o.l., som fortæller om udvalgets arbejdsområde.

Administrationens forslag Forvaltningen foreslår, at udvalget godkender forslag til arrangement.

Afledte konsekvenser -

Økonomi og finansiering Arrangementet foreslås finansieret af byrådets konto til borgermøder. Den samlede udgift ventes under 20.000 kr. Største enkeltudgift er porto og betaling til KMD for levering af adresselister.

Bilag Nej

Beslutning
Økonomiudvalget
2014-2017 den 18-
02-2014 Forvaltningens forslag godkendt.

Fraværende Ingen

ØKONOMIUDVALGET 2014-2017

8. Godkendelse af låneoptagelse i regnskab 2013 og ansøgning om tillægsbevilling i 2014

Sagsnr.: 14/2056

Punkttype

Beslutning

Tema

Økonomiudvalget og byrådet skal godkende låneoptagelse på 5.067.000 kr. i regnskab 2013, hvilket vil indebære en tilsvarende afvigelse mellem budgettet og regnskabsresultatet i 2013, idet låneoptagelsen ikke er budgetteret i regnskab 2013.

Endvidere skal der tages stilling til en tillægsbevilling på 5.067.000 kr. i mindreindtægt i 2014, idet låneoptagelsen i regnskab 2013 vil erstatte den budgetterede låneoptagelse i regnskab 2014.

Sagsbeskrivelse

I budget 2014 indgår en låneoptagelse på 5.067.000 kr. til finansiering af anlægsprojektet ”udvidelse af faciliteterne ved Blovstrødhallen”.

Låneoptagelsen beror på en lånedispensation, som er givet til regnskab 2013. Betingelsen for at overføre låneadgangen til regnskab 2014 er, at der er indgået bindende kontrakt for anlægsprojektet inden 31. december 2013.

Eftersom der ikke er indgået kontrakt på anlægsarbejdet, kan låneoptagelsen ikke overføres til regnskab 2014 som forudsat i budgettet.

Lånebekendtgørelsen giver imidlertid mulighed for at udnytte lånedispensationen til finansiering af andre anlæg inden for kvalitetsfundsområdet i det regnskabsår, hvor lånedispensationen er givet.

Der kan således optages et lån på 5.067.000 kr. i regnskab 2013 som erstatning for det lån, som ikke kan optages i 2014. Merindtægten i 2013 vil hermed kunne modsvare mindreindtægten i regnskab 2014.

Låneoptagelsen vil dermed knytte sig til forbruget i 2013 på diverse anlæg på kvalitetsfundsområdet, og ikke specifikt til udvidelse af faciliteterne ved Blovstrødhallen.

Låneoptagelsen i 2013 er betinget af byrådets godkendelse. Der kan på nuværende tidspunkt ikke gives tillægsbevilling til budget 2013, og en låneoptagelse på 5.067.000 kr. vil derfor indebære en tilsvarende merindtægt i regnskabet, som der vil blive redegjort særligt for i regnskab 2013, idet der er tale om en væsentlig afvigelse.

Der skal vedrørende låneoptagelsen i 2014 gives en tillægsbevilling på en tilsvarende mindreindtægt således, at låneoptagelsen udgår af budget 2014.

**Administrationens
forslag**

Forvaltningen anbefaler:

- At byrådet godkender en låneoptagelse i regnskab 2013 på 5.067.000 kr. Lånet tilgår kassebeholdningen.
- At der gives en tillægsbevilling i 2014 på 5.067.000 kr. i mindreindtægt vedr. låneoptagelse. Tillægsbevillingen finansieres af kassebeholdningen.

**Økonomi og
finansiering**

Lånedispensationen udnyttes ved at optage lånet på 5.067.000 kr. i regnskab 2013 med en tilsvarende mindreindtægt i 2014 som følge.

Dialog/høring

-

Bilag

Nej

**Beslutning
Økonomiudvalget
2014-2017 den 18-
02-2014**

Forvaltningens forslag indstilles godkendt i byrådet.

Fraværende

Ingen

ØKONOMIUDVALGET 2014-2017

9. Administrationsgrundlag for Allerød Varmeforsyning

Sagsnr.: 13/14783

Punkttype Beslutning.**Tema** Allerød Varmeforsyning har et godkendt administrationsgrundlag fra 1984, som nu skal opdateres.

Udvalget anmodes om at indstille Forvaltningens forslag til opdateret administrationsgrundlag godkendt i Økonomiudvalget og byrådet.

Sagsbeskrivelse Forvaltningen har udarbejdet forslag til nyt administrationsgrundlag mellem Allerød Varmeforsyning og fjernvarmebrugerne. Forslaget er baseret på brancheorganisationen Dansk Fjernvarmes vejledninger, der er afstemt med Energitilsynet.

Forslaget omfatter:

- Almindelige bestemmelser (vedtægter), som regulerer de juridiske forhold mellem kommunens fjernvarmebrugere og kommunen som fjernvarmeejer.
- Aftale om levering af fjernvarme, som omfatter procedure og standardaftale for nye fjernvarmeaftagere.
- Takstblad 2013, som omfatter de allerede vedtagne og indarbejdede takster og beregningsprincipper samt forslag til gebyrer for dækning af ekstra administrationsomkostninger. Gebyrerne følger Energitilsynets anbefalinger.

Byrådet skal vedtage administrationsgrundlaget, før det kan anvendes. Eventuelle kommende ændringer af Allerød Varmeforsynings ejer- eller driftsforhold kræver ikke ændring af bestemmelserne.

En vedtagelse af de nye bestemmelser er en forudsætning for at kunne afslutte den administrative del af de to nye tilslutninger (Uglevang og Skovvang) samt kommende nye tilslutninger.

Administrationens forslag Forvaltningen foreslår, at udvalget indstiller administrationsgrundlaget godkendt i Økonomiudvalget og byrådet.

Afledte konsekvenser	-
Økonomi og finansiering	-
Dialog/høring	-
Bilag	Almindelige bestemmelser.pdf Takstblad 2013 Aftale om fjernvarmelevering.pdf
Beslutning Klima- og Miljøudvalget 2014-2017 den 27-01-2014	<hr/> Udvalget indstiller administrationsgrundlaget godkendt i Økonomiudvalget og byrådet. Fraværende: John Jensen
Beslutning Økonomiudvalget 2014-2017 den 18-02-2014	Beslutning fra Klima- og Miljøudvalget indstilles godkendt i byrådet.
Fraværende	Ingen

ØKONOMIUDVALGET 2014-2017**10. Dialogmøde med Hovedudvalget**

Sagsnr.: 14/2009

Punkttype Orientering**Tema** Dialogmøde mellem Hovedudvalget og Økonomiudvalget.

Hovedudvalget er inviteret til at deltage på mødet i Økonomiudvalget kl. 9.15 – 10. 15. Drøftelsen foregår i mødelokale F.

Sagsbeskrivelse Hovedudvalget ønsker at følgende temaer drøftes på mødet med Økonomiudvalget:

- Introduktion til Hovedudvalgets arbejde
- Budgetbehandling
- Sygefravær
- Personalepolitisk pulje

Hovedudvalget vil på mødet indlede drøftelserne med et kort oplæg til de enkelte temaer.

Administrationens forslag Forvaltningen anbefaler, at orienteringen tages til efterretning.**Dialog/høring** Der er mellem Økonomiudvalget og Hovedudvalget aftalt to årlige dialogmøder, forår og efterår.

Mødet i foråret er med personalepolitisk indhold, mens temaet for efterårsmødet er kommunens økonomi og det kommende års budget.

Bilag Nej

Beslutning
Økonomiudvalget
2014-2017 den 18-
02-2014 Orienteringen taget til efterretning.**Fraværende** Ingen

ØKONOMIUDVALGET 2014-2017

11. Evt. udvidelse af kommunens antal af akutboliger - ansøgning om anlægsbevilling og tillægsbevilling

Sagsnr.: 13/18744

Punkttype

Beslutning

Tema

I henhold til Integrationsloven § 12 skal kommunalbestyrelsen snarest muligt, efter at ansvaret for en flygtning er overgået til kommunalbestyrelsen, anvise boliger til de flygtninge, som Udlændingestyrelsen visiterer til kommunen. Anvisningen sker oftest i ledige boliger i det almene boligbyggeri.

På grund af det lave antal ledige boliger er der opstået ”flaskehals” i kommunens nuværende akutboliger.

Udvalget anmodes om at tage stilling til om der evt. skal etableres et yderligere antal akutboliger og foretage indstilling om samme til Økonomiudvalget og byrådet.

Udvalget anmodes endvidere om at tage stilling til, om der skal sendes anbefaling til Økonomiudvalget og byrådet om, at der udarbejdes sag til Økonomiudvalget med henblik på udbud og salg af kommunalt areal til opførelse af et antal almene boliger hvoraf en del af boligerne i størrelse og indretning opføres som foreslået af Forvaltningen i vedlagte notat.

Socialchef Gitte Overgaard og direktionssekretær Pia Oddershede deltager under behandling af punktet.

Sagsbeskrivelse

Forvaltningen har i notat af 14. januar 2014 beskrevet kommunens forpligtigelse til varig boligplacering af flygtninge.

I notatet beskrives endvidere kommunens behov for akutboliger til midlertidig indkvartering af flygtninge og andre borgere med akut boligbehov.

I notatet anbefaler Forvaltningen til overvejelse forslag til etablering af et antal yderligere akutboliger, samt anbefaler til overvejelse forslag til, at der frigives kommunale arealer til salg med henblik på opførelse af et antal almene boliger hvoraf en del af boligerne i størrelse og indretning opføres som foreslået af Forvaltningen.

Notatet slutes af med følgende forslag:

Forslag 1 - midlertidige boliger

1A At der til dækning af behovet for midlertidig boliger løbende lejes et antal hotelværelser på hoteller i Nordsjælland i takt med behovet. Forvaltningen har primo 2014 konstateret, at det kan være vanskeligt at leje det fornødne antal hotelværelser.

1B At der opsættes pavilloner på et areal ved Lyngsvinget - indrettet som 8 boliger med adgang til fælles køkken og bad - med henblik på, at dække behovet for akutboliger. Boligerne opsættes for en periode af maksimalt 3 år hvorefter arealet realiseres til et antal parcelhusgrunde som tidligere besluttet af byrådet.

1C At der i ejendommen Lyngsvinget 10 midlertidigt indrettes et antal akutboliger med henblik på at dække det aktuelle behov for akutboliger. Boligerne indrettes for en periode af maksimalt 3 år, hvorefter arealet realiseres til et antal parcelhusgrunde som tidligere besluttet af byrådet.

Forslag 2 – permanent løsning flere boliger

2A At der udarbejdes sag til Økonomiudvalg og byråd med henblik på udbud og salg af kommunalt areal til opførelse af et antal almene boliger, hvoraf en del af boligerne i størrelse og indretning opføres som foreslået af Forvaltningen.

Supplerende sagsbeskrivelse

Sundheds- og Velfærdsudvalget behandlede sagen på møde den 29. januar 2014 og anmodede i den forbindelse Forvaltningen om at udarbejde svar på udvalgte spørgsmål. Udvalgets spørgsmål og Forvaltningens svar er vedlagt som bilag til punktet.

Administrationens forslag

Forvaltningen anbefaler:

Forslag 1C, således at

- Der frigives en anlægsbevilling på 404.000 kr. finansieret af det afsatte rådighedsbeløb på investeringsoversigten til renoveringspulje for 2014 på 19 mio. kr.
- Der gives en tillægsbevilling på 52.500 kr. i indtægt til afledt drift i 2014 og efterfølgende en årlig tillægsbevilling på 105.000 kr. i indtægt til afledt drift i 2015

og 2016.

og

Forslag 2, således at

- Der udarbejdes sag til Økonomiudvalg og byråd med henblik på udbud og salg af kommunalt areal til opførelse af et antal almene boliger hvoraf en del af boligerne i størrelse og indretning opføres som foreslået af Forvaltningen.

Afledte konsekvenser

Forslag 1B og 1C medfører, at realisering af areal ved Lyngsvinget til et antal parceller udskydes i op til 3 år.

Økonomi og finansiering

Forslag 1A

Udgifter kan for en kortere periode afholdes indenfor eksisterende driftsramme. Gøres løsningen permanent forventes der behov for udvidelse af driftsrammen, som indarbejdes i budget 2015. Ved leje af i gennemsnit 6 værelser pr. måned udgør den årlige merudgift 594.432 kr.

Forslag 1B

Anlægsudgift til opstilling og nedtagning af pavilloner samt indkøb af inventar, i alt 388.000 kr. samt udgifter til løbende drift, el, vand og varme, vedligehold af inventar m.m., i alt anslået 75.000 kr. årligt. Leje af pavilloner 223.200 årligt. Forventet lejeindtægt 200.000 kr.

- Det indstilles, at der frigives en anlægsbevilling på 388.000 kr. finansieret af det afsatte rådighedsbeløb på investeringsoversigten til renoveringspulje i 2014 på 19 mio. kr.
- Der gives en årlig tillægsbevilling på 49.100 kr. i udgift til afledt drift i 2014 og efterfølgende en årlig tillægsbevilling på 98.200 kr. i udgift til afledt drift i 2015 og 2016

Forslag 1C

Anlægsudgift til indretning af et antal akutboliger i ejendommen Lyngsvinget 10 herunder indkøb af inventar i alt 404.000 kr., samt udgifter til løbende drift, el, vand og varme, vedligehold af inventar m.m., i alt anslået 95.000 kr. Lejeindtægter anslås til 200.000 kr. årligt.

- Der frigives en anlægsbevilling på 404.000 kr. finansieret af det afsatte rådighedsbeløb på investeringsoversigten til renoveringspulje i 2014 på 19 mio. kr.
- Der gives en tillægsbevilling på 52.500 kr. i indtægt til afledt drift i 2014 og efterfølgende en årlig tillægsbevilling på 105.000 kr. i indtægt til afledt drift i 2015 og 2016.

Dialog/høring

Forslag 1B og 1C er betinget af, at der meddeles dispensation fra Byplanvedtægt nr. 1 i Lyng-Uggeløse med tilhørende tillæg.

Besluttet det, at gennemføre et af de to forslag, skal der gennemføres nabohøring forinden sag om eventuel dispensation kan behandles i Teknik og Planudvalget.

Bilag

Notat akutboliger 15. januar 2014
Kortbilag Akutboliger - Lyngsvinget 10/ Pavillon løsning - 1500.pdf
Notat - Besvarelse af spørgsmål stillet af SVU_2_.pdf

**Beslutning
Sundheds- og
Velfærdsudvalget
2014-2017 den 29-
01-2014**

Udvalget indstiller Forvaltningens forslag godkendt i Økonomiudvalg og byråd.

**Beslutning
Økonomiudvalget
2014-2017 den 18-
02-2014**

Sagen genoptages med supplerende notat fra Forvaltningen.

Fraværende

Ingen

ØKONOMIUDVALGET 2014-2017

12. Beredskab i forhold til vold og overgreb mod børn og unge

Sagsnr.: 13/17479

Punkttype Beslutning.

Tema Folketinget har vedtaget en ændring af Serviceloven, også kalder overgrebspakken, som trådte i kraft den 1. oktober 2013.

Udvalget anmodes om, at indstille forslag til beredskabsplan og implementeringsplan ved overgreb på børn og unge godkendt i Økonomiudvalg og byråd.

Sagsbeskrivelse Det fremgår af Serviceloven § 19 stk. 5, at byrådet skal udarbejde et beredskab med klare procedurer for, hvordan der internt i kommunen skal arbejdes med sager, hvor der er viden eller mistanke om overgreb mod børn og unge

Formålet med beredskabet er, at sikre at børn, der udsættes for vold og overgreb opspores og tilbydes hjælp og støtte.

Dette foreslås sikret ved, at alle professionelle, der arbejder med børn og unge i Allerød, sikres mulighed for at tilegne sig

- viden om overgreb,
- viden om hvordan man bedst håndterer tvivls situationer og
- viden om, hvornår og hvordan man skal handle.

Beredskabet bør omfatte ansatte i hele kommunens børn og ungeområde, f.eks. pædagoger, lærere, familierådgivere og kommunale børnesagsbehandlere samt de eksterne samarbejdspartnere så som politi, Statsforvaltning og sundhedsvæsenet samt det børnehus, som kommunen er tilknyttet.

Kravene til beredskabet er beskrevet i ministeriets vejledning for udsatte børn og unge. Det relevante afsnit er vedlagt som bilag.

Forvaltningen har udarbejdet følgende materiale til politisk drøftelse.

Materialet består af:

- **Beredskabsplan ved overgreb på børn og unge.** Denne beredskabsplan beskriver, hvordan personale i primær sektor skal

handle, hvis de har mistanke om overgreb. Beredskabsplanen beskriver også, hvordan forvaltningen handler og koordinerer samarbejdet.

- **Implementeringsplan.** Planen er udarbejdet med henblik på at sikre, at Allerød kommune lever op til lovens krav om implementering og generelle viden om overgreb hos professionelle omsorgspersoner.

Administrationens forslag

Forvaltningen anbefaler, at udvalget indstiller beredskabsplan og implementeringsplanen godkendt i Økonomiudvalg og byråd.

Afledte konsekvenser

-

Økonomi og finansiering

-

Dialog/høring

-

Bilag

Beredskabsplan BU.pdf
Implementeringsplan Beredskab.pdf
Hvad siger vejledningen om særlige støtte til børn og unge omkring Beredskabet.pdf

Beslutning Børn- og Skoleudvalget 2014-2017 den 30-01-2014

Beredskabsplan og implementeringsplanen indstilles godkendt i Økonomiudvalg og byråd.

Beslutning Økonomiudvalget 2014-2017 den 18-02-2014

Beslutning fra Børn- og Skoleudvalget indstilles godkendt i byrådet.

Forvaltningen udarbejder ultimo 2014 evaluering der forelægges til orientering for byrådet.

Fraværende

Ingen

ØKONOMIUDVALGET 2014-2017

13. Udbud af personbefordring i Allerød Kommune

Sagsnr.: 13/15957

Punkttype Beslutning**Tema** Alle indgåede aftaler om personbefordring udløber i august 2014, og der skal derfor tages stilling til, på hvilken måde kørselsopgaverne fremadrettet skal varetages i Allerød Kommune.

Der skal foretages et overordnet valg af, om opgaverne skal genudbydes, og i givet fald hvorvidt kommunen selv skal foranstalte et udbud, om kommunen skal søge at gå sammen med andre kommuner eller om det mest hensigtsmæssigt etableres i regi af Movias flexordninger.

Sagsbeskrivelse I vedlagte notat er der bl.a. en kort gennemgang af, hvilken personbefordring, der er tale om. Notatet gennemgår også fordele og udfordringer i tilknytning til forskellige skitserede løsningsmodeller for den fremadrettede organisering af personbefordring.

Kørslerne som tidligere har været udbudt kan enten genudbydes eller blive udbudt via Movia. Det samme gælder i princippet den del af den behovsstyrede kørsel, som i dag navnlig varetages af Taxa Nord.

Uanset hvordan kørslen bliver tilrettelagt fremadrettet, vil der være fordele og udfordringer forbundet med dette. Et udsnit af disse bliver gennemgået nedenfor. Det er ikke muligt på forhånd at forudsige, hvilken løsning, der koster hvad eller hvilket besparelspotentiale, der kan indfries. Dette gælder uanset om Movia eller kommunen forestår udbuddet.

Fordele og udfordringer ved genudbud er bl.a.:

Fordele ved genudbud

Såfremt Forvaltningen genudbyder kontrakterne i den nuværende form, vil afdelingerne og borgerne kende til ordningerne. Hvis det tilsvarende besluttes, at serviceniveauet skal være det samme, vil niveauet også være kendt.

Såfremt der sker genudbud af kontrakterne i den nuværende form, er det Forvaltningens opfattelse, at Ældrerådet og Handicaprådet alene skal orienteres herom. Såfremt der sker genudbud af kontrakterne med et lavere serviceniveau (f.eks. længere afhentningstider m.v.) vil Ældrerådet og Handicaprådet skulle høres.

Udfordringer ved genudbud

Såfremt Forvaltningen genudbyder kontrakterne i den nuværende form, vil besparelespotentialt nok være begrænset. Dette skyldes dels, at serviceniveauet ikke ændres og dels, at volumen på opgaverne er lille. Når volumen på opgaverne er lille, vil leverandørerne have sværere ved at udnytte tidspunkter, hvor de ikke har kørsler, hvilket kan blive afspejlet i den tilbudte pris.

Den kørsel som i dag typisk varetages af Taxi Nord, vil ikke være egnet til et selvstændigt udbud, da kørslerne ligger sporadisk og løbende ændrer karakter. Taxi Nord er eneste taxa selskab, som har kørsler i Allerød Kommune. Taxi Nord har i dag derfor en monopol lignende status, hvor kommunen ikke har mulighed for at påvirke prisen.

Fordele ved udbud via Movia

Det er en fordel, at Movia bistår kommunen i alle relevante aspekter før, under og efter implementeringen af en Flextrafik-løsning. Flextrafik giver mulighed for en præcis styring af serviceniveauet og mulighed for en individuel tilpasning, bedre kontrol med udgifterne, god forsyningsikkerhed og endelig er ansvaret for den efterfølgende kontraktstyring desuden hos Movia.

Brugerundersøgelser viser, at den generelle tilfredshed med Movia med visiteret kørsel er høj.

Forvaltningen vurderer umiddelbart, at der ligger et besparelespotentialt i at få mere af den kørsel, som i dag varetages af Taxi Nord, på Movias Flextrafikordning. Desuden har Deloitte vurderet, at kørselspriserne i trafiksselskaberne er lavere end egenstyrede kommuner.

Udfordringer ved udbud via Movia

Det er ikke muligt på forhånd at forudsige, hvad Flextrafik kommer til at koste (dette er heller ikke muligt ved egne udbud). Udgifterne vil bl.a. afhænge af, hvor gode koordineringsmulighederne i den enkelte kommune er – herunder om andre nærliggende kommuner også benytter Flextrafik m.v.

Uanset hvilken løsningsmodel, som vælges, skal der på et senere tidspunkt tages stilling til serviceniveau.

Besparelespotentialt for de skitserede løsningsmodeller afhænger både af det besluttede serviceniveau og af faktorer, som det på nuværende tidspunkt ikke er muligt at fastslå, herunder hvilke koordineringsmuligheder de bydende har i andre nærliggende kommuner m.v.

Såfremt Movia skal forestå den fremadrettede personbefordring i Allerød Kommune, og såfremt tilrettelæggelsen heraf skal ske i samarbejde med Movia, vil dette betyde, at:

- Movias udbudsgrundlag og vilkår lægges til grund for kommunens udbud.
- At der betales administrative omkostninger til Movia.
- At Movias systemer anvendes til planlægning og bestilling af kørsler.
- At Forvaltningen senere vender tilbage med beskrivelse af mulige serviceniveauer i denne model.
- At fremtidigt serviceniveau skal besluttes på baggrund af anbefalinger fra og i samarbejde med Movia.

Såfremt udbuddet skal forestås af Forvaltningen, vil det bl.a. medføre, at:

- Udbudsgrundlaget, vilkår og proces skal udarbejdes af kommunen selv.
- Besparelspotentialet er lille, såfremt nuværende serviceniveau fastholdes.
- Den efterfølgende kontraktstyring – alt andet lige – bliver mere krævende.

Samlet anbefaler Forvaltningen, at Movia fremadrettet forestår personbefordringen i Allerød Kommune.

Skolebuskørsel

Nuværende kontrakt for skolebuskørsel udløber med udgangen af juli 2014. På nuværende tidspunkt tilbyder Movia ikke skolebuskørsel i Allerød kommune. Forvaltningen anbefaler derfor, at opgaven bliver genudbudt med kontraktstart efter sommerferien. Erfaringsmæssigt er kontraktstart i forbindelse med skolestart meget vanskelig for nye leverandører, hvorfor kontraktstart foreslås 1. oktober. Movia har oplyst, at skolebuskørsel vil kunne tilbydes inden for en kortere årrække. Derfor anbefales det, at kontraktlængden tilpasses muligheden for på sigt at kunne benytte eventuelle ordninger under Movia.

Administrationens forslag

Forvaltningen anbefaler, at:

- Movia fremadrettet forestår personbefordring i Allerød Kommune.
- Movia bistår kommunen i alle relevante aspekter før, under og efter implementeringen af en Flextrafikløsning.
- Movia forestår selve udbuddet.
- Skolebuskørsel udbydes af Forvaltningen med en kontrakt, som på et senere

tidspunkt gør det muligt at benytte
eventuelle skolebuskørsler hos Movia.

Bilag Baggrundsnotat om personbefordring i Allerød Kommune.pdf

Beslutning
Økonomiudvalget
2014-2017 den 18-
02-2014

Forvaltningens forslag godkendt.

Fraværende Ingen

ØKONOMIUDVALGET 2014-2017

14. Udbud af rengøring i Allerød Kommune

Sagsnr.: 13/15731

Punkttype Beslutning**Tema** Den kommende proces for gennemførelse af rengøringsudbud i 2014, hvor ny eller nye kontrakter forventes underskrevet senest med kontraktstart 2. kvartal 2015, er i gang.

Økonomiudvalget anmodes i den forbindelse om at tage stilling til processen for udbuddet, herunder hvorvidt nye lokaliteter og områder skal medtages og om udbuddet skal gennemføres med eller uden ekstern bistand.

Sagsbeskrivelse Vedlagte notat gennemgår i hovedtræk planlægningen af den kommende proces for gennemførelse af rengøringsudbud i 2014, hvor ny eller nye kontrakter forventes underskrevet senest med kontraktstart 2. kvartal 2015.

I notatet gennemgås bl.a. overvejelser om, hvilke lokaliteter og områder som kan medtages i det kommende udbud, overvejelser om controllerfunktionen, overvejelser om den proces, som tænkes gennemført før opgaven udbydes samt overvejelser om køb af konsulentbistand til gennemførelse af det kommende udbud.

Af notatet fremgår, at Forvaltningen i forbindelse med udbud af rengøringen i Allerød Kommune har en række konkrete anbefalinger, herunder at:

- En række nye lokaliteter medtages i den/de nye kontrakt/kontrakter.
- Vinduespolering enten udbydes selvstændigt eller medtages som en delaftale.
- Andre serviceydelser som f.eks. måtteservice ikke medtages i det kommende udbud (da leverandørerne af rengøring ikke normalt varetager andre serviceydelser).
- Controllerfunktionen fremadrettet enten bliver varetaget af en ekstern leverandør eller af en intern funktion. Der vil være fordele og udfordringer forbundet med

begge modeller. Det er herunder Forvaltningens vurdering, at en intern controllerfunktion vanskeligt kan finansieres af det nuværende budget til controller.

- Allerød Service i samarbejde med skoler, institutioner og MED-udvalg fastlægger de overordnede rammer for udbudsprocessen.
- At udbudsprocessen med fordel bliver understøttet af en ekstern konsulentfunktion med ansvarsforsikring. Dette skyldes blandt andet, at der har været et stort antal klager ved Klagenævnet for udbud.
- Allerød Kommune søger at gå sammen med andre kommuner for at få større volumen – og hermed bedre pris – på den udbudte opgave.

Administrationens forslag

Forvaltningen anbefaler, at:

- Flere lokaliteter medtages i det kommende udbud.
- Vinduespolering medtages som delaftaler i det kommende udbud.
- Andre serviceydelser ikke medtages i det kommende udbud.
- Controllerfunktionen varetages af en ekstern mægler, og at funktionen udbydes selvstændigt.
- Der indgås aftale med ekstern konsulent til gennemførelse af udbudsprocessen.

Økonomi og finansiering

Forvaltningen anslår, at udgiften til ekstern konsulentbistand udgør op til 200.000 kr. Udgiften finansieres af budget i Økonomi og IT til ekstern konsulentbistand i forbindelse med udbud.

Bilag

Notat til ØU om det kommende rengøringsudbud.pdf

**Beslutning
Økonomiudvalget
2014-2017 den 18-
02-2014**

Forvaltningens forslag godkendt, idet Forvaltningen dog udarbejder supplerende notat om fordele og ulemper ved ekstern/intern controllerfunktion, herunder mellemkommunalt samarbejde og partnerskabsaftaler.

Fraværende

Ingen

ØKONOMIUDVALGET 2014-2017

15. Godkendelse af byggeregnskab, Plejecenter Skovvang

Sagsnr.: 13/18553

Punkttype Beslutning.**Tema** KAB ansøger på vegne af Furesø Boligselskab om godkendelse af den endelige anskaffelsessum (skema C) for Plejecenter Skovvang, boliger og serviceareal.

Samtidig anmoder Forvaltningen om bemyndigelse til at godkende dokumentation for anvendelsen af afsatte beløb i byggeregnskabet. Sagen afgøres i byrådet.

Sagsbeskrivelse Den 15. december 2011 godkendte byrådet skema B for Plejecenter Skovvang med en anskaffelsessum på 101,8 mio. kr. for boliger og 11,6 mio. kr. for serviceareal.

Det endelige byggeregnskab er udarbejdet og påtegnet af den revisor, som har revideret byggeregnskabet. Erklæringen indeholder ingen forbehold eller supplerende oplysninger. Boligorganisationens bestyrelse har godkendt byggeregnskaberne den 25. november 2013.

I tabellerne ses hhv. den godkendte anskaffelsessum og den endelige anskaffelsessum som fremgår af byggeregnskabet (beløb inkl. moms):

Boliger – regnskab	Boliger – budget	Difference
96,8 mio. kr.	101,8 mio. kr.	-4,9 mio. kr.

Serviceareal– regnskab	Serviceareal – budget	Difference
11,5 mio. kr.	12,0 mio. kr.	-0,4 mio. kr.

Anskaffelsessummen for boliger og serviceareal er således mindre end, de beløb som blev ansøgt og godkendt i forbindelse med skema B.

Håndværkerudgifterne har været lidt højere end budgetteret pga. projektilpasninger og udgifter til udtørring. Til gengæld har der været mindreudgifter som blandt skyldes besparelser på den lovbestemte indeksregulering af håndværkerudgifter, besparelser på selve finansieringen, besparelse af omkostning til stiftelsesprovision og et gunstigt udbud af entreprisforsikring.

I henhold til reglerne kan der afsættes beløb til afholdelse af enkelte udgifter efter indberetning af byggeregnskabet. Revideret

dokumentation for disse beløb skal være fremsendt til kommunalbestyrelsen senest 6 måneder efter byggeregnskabet godkendelse. Der kan meddeles fristforlængelse efter ansøgning.

I det fremsendt byggeregnskab er indeholdt afsatte udgifter på 5,9 mio. kr. for boligerne og 0,69 mio. kr. (inkl. moms) for servicearealet. De afsatte beløb omfatter f.eks. udgifter til færdiggørelse af haveanlæg, ombygning af bryggers, byggesagshonorar og fjernvarmebidrag.

Ud over de afsatte beløb indgår de 0,4 mio. kr. som er i overskud på kommunens servicearealregnskab ydermere i finansieringen af bryggersombygningen. Dette for at sikre, at Allerød Kommune får den bedst mulige løsning i forhold til funktionalitet og arbejdsmiljø.

På baggrund af det fremsendte foreslår Forvaltningen:

- At byggeregnskaberne for boliger og serviceareal godkendes
- At Forvaltningen bemyndiges til at godkende eventuel ansøgning om fristforlængelse
- At Forvaltningen bemyndiges til at godkende fremsendt dokumentation for de afholdte afsatte udgifter

Administrationens forslag Forvaltningen anbefaler, at Økonomiudvalget indstiller forslaget godkendt i byrådet.

Bilag Skema C boliger.pdf
Skema C serviceareal.pdf

Beslutning
Økonomiudvalget
2014-2017 den 18-
02-2014 Forvaltningens forslag indstilles godkendt i byrådet.

Fraværende Ingen

ØKONOMIUDVALGET 2014-2017**16. Anlægsregnskab - Varmehandlingsplan**

Sagsnr.: 14/938

Punkttype Beslutning.**Tema** Klima- og Miljøudvalget anmodes om at indstille anlægsregnskab for oplæg til varmemønstersplan godkendt i Økonomiudvalget.**Sagsbeskrivelse** På baggrund af indhentede tilbud fra potentielle leverandører meddelte byrådet den 21. juni 2012 en anlægsbevilling på 260.000 kr. til udarbejdelse af oplæg til varmemønstersplan

Oplæg til varmemønstersplan blev af COWI fremlagt for Klima- og Miljøudvalget den 15. januar 2013, herunder COWI's overvejelser om handlinger på kort og på længere sigt.

Anlægsregnskabet afsluttes med en afvigelse på 0 kr.

Administrationens forslag Forvaltningen foreslår, at udvalget indstiller anlægsregnskabet godkendt i Økonomiudvalget.**Afledte konsekvenser** -**Økonomi og finansiering** Anlægsbevilling: 260.000 kr.
Anlægsudgift: 260.000 kr.

Anlægsregnskabet afsluttes således med en afvigelse på 0 kr.

Dialog/høring -**Bilag** Anlægsregnskab - Varmehandlingsplan 2013.pdf**Beslutning Klima- og Miljøudvalget 2014-2017 den 27-01-2014**

Udvalget indstiller anlægsregnskabet godkendt i Økonomiudvalget.

Fraværende: John Jensen

**Beslutning
Økonomiudvalget
2014-2017 den 18-
02-2014**

Beslutning fra Klima- og Miljøudvalget indstilles godkendt. Medtages i årsregnskabet for 2014.

Fraværende

Ingen

ØKONOMIUDVALGET 2014-2017**17. Anlægsregnskab for brandalarmering (ABA) på skolerne**

Sagsnr.: 14/2113

Punkttype	Beslutning
Tema	Udvalget anmodes om at indstille anlægsregnskab for brandalarmeringsanlæg på skolerne (ABA) godkendt i Økonomiudvalget.
Sagsbeskrivelse	<p>Byrådet meddelte d. 26.05. 2011 en anlægsbevilling på 4.180.000 kr. samt d. 29.08. 2013 en anlægsbevilling på 500.000 kr. udgift til brandalarmeringsanlæg på skolerne.</p> <p>Der er installeret Automatisk Brandalarmerings Anlæg på Lyng Skole, Ravnsholtskolen, Engholmskolen, Lillerød Skole, Skovvangskolen og Blovstrød Skole.</p> <p>Anlægsarbejdet er udført og der er afholdt udgifter på i alt 4.471.258 kr., hvilket svarer til en mindreudgift på 208.742 kr.</p> <p>Bevillingen på 500.000 kr. d. 29.08. 2013 var baseret på et skøn over forventede ekstra arbejder. Udgifter til disse ekstra arbejder blev mindre end forventet.</p>
Administrationens forslag	Forvaltningen anbefaler, at anlægsregnskabet godkendes i Økonomiudvalget.
Økonomi og finansiering	Anlægsbevilling: 4.680.000 kr. Anlægsudgift: 4.471.258 kr. Anlægsregnskabet afsluttes således med et mindreforbrug på 208.742,00 kr.
Bilag	Anlægsregnskab Afslut Brandalarmeringsanlæg skoler
Beslutning Økonomiudvalget 2014-2017 den 18- 02-2014	Forvaltningens forslag indstilles godkendt. Medtages i årsregnskabet for 2014.

Fraværende

Ingen

ØKONOMIUDVALGET 2014-2017

18. Anlægsregnskab - beredskabets radiokommunikation

Sagsnr.: 08/2188

Punkttype Beslutning**Tema** Anlægsregnskab for redningsberedskabets radiokommunikation indstilles godkendt i Økonomiudvalget.**Sagsbeskrivelse** Redningsberedskaberne blev ved lov nr. 508 af 6. juni 2007 pålagt at blive tilsluttet et nyt kommunikationssystem med betegnelsen SINE (SIkkerhedsNEttet).

Byrådet vedtog på mødet den 26. maj 2011 at overføre 700.000 kr. fra 2010 til anlæg af radiokommunikation i årene 2011-13.

Kommunikationssystemet er nu implementeret og der er anskaffet kontrolcentraludstyr, tjenesteydelser, vognterminaler og håndholdte terminaler for 419.265,00 kr. i 2011, 270.416,00 kr. i 2012 og 5.932,00 kr. i 2013. I alt 695.613 kr., hvilket svarer til en mindredgift på 4.387 kr..

Administrationens forslag Forvaltningen anbefaler, at anlægsregnskabet godkendes i Økonomiudvalget.**Økonomi og finansiering** Anlægsbevilling 700.000 kr.
Anlægsudgift 695.613 kr.

Anlægsregnskabet afsluttes således med et mindre forbrug på 4.387 kr.

Bilag 2014-01-16-regnskab for anlægsbevillng.pdf**Beslutning**
Økonomiudvalget
2014-2017 den 18-
02-2014 Forvaltningens forslag indstilles godkendt. Medtages i årsregnskabet for 2014.**Fraværende** Ingen

Signeret af:

Jørgen Johansen
Borgmester

Agnete Fog
Medlem

Erik Lund
Medlem

Erling Petersen
Medlem

Jesper Hammer
Medlem

John Køhler
Medlem

Miki Dam Larsen
Medlem

Nikolaj Bührmann
Medlem

Poul Albrechtsen
Medlem

Bilag: 3.1. kassebeholdningen jan 2014.pdf

Udvalg: Økonomiudvalget 2014-2017

Mødedato: 18. februar 2014 - Kl. 7:30

Adgang: Åben

Bilagsnr: 12321/14

NOTAT

Aktuel økonomi ultimo januar 2014

Vedlagt dette notat er følgende bilag;

- Gennemsnitlig kassebeholdning 2010-2017
- Løbende kassebeholdning 2010-2014
- Kassebeholdningen pr. dag i januar 2014
- Kassebeholdningen ultimo måneden 2012-2014

Dato: 11. februar 2014

Sagsbehandler:
Jette Møberg

Den faktiske likvide beholdning

Regnskab 2013 er endnu ikke posteringsmæssigt afsluttet, og der vil forekomme ændringer af den faktiske likvide beholdning ultimo 2013 som følge af kursreguleringer mv. Den faktiske likvide beholdning var 65,2 mio. kr. pr. 31.januar 2014, hvilket er stigning på 39,5 mio. kr. i forhold til 31. december 2013. Stigningen kan primært tilskrives indbetalinger af ejendomsskatter primo året. Der ses i januar 2014 et ekstraordinært stort træk på kassebeholdningen, hvilket kan tilskrives et fortsat højt anlægsniveau samt betaling af en stor mængde fakturaer vedr. regnskab 2013.

Den gennemsnitlige kassebeholdning

Den gennemsnitlige kassebeholdning udgjorde pr. 31.januar 2014 168,9 mio. kr. Det er et fald på 3.5 mio. kr. i forhold til 31. december 2013. Faldet kan primært tilskrives et ekstraordinært højt anlægsniveau. Nedenfor ses den gennemsnitlige kassebeholdning i mio. kr. ultimo hver måned de seneste 12 måneder;

jan-13	171,7
feb-13	171,9
mar-13	174,6
apr-13	177,9
maj-13	180,4
jun-13	181,3
jul-13	179,3
aug-13	177,1
sep-13	175,2
okt-13	174,7
nov-13	173,7
dec-13	172,4
jan-14	168,9



Ovenstående oversigt viser, at den gennemsnitlige kassebeholdning ultimo måneden er faldet med 2,8 mio. kr. de seneste 12 måneder. Der ses en stigning frem til juni 2013, hvorefter den gennemsnitlige kassebeholdning har været faldende. Det skyldes primært en tilbagebetaling af 45 mio. kr. vedr. for meget modtaget statsrefusion ultimo juni 2013 samt et højt anlægsniveau i regnskab 2013. Etableringen af Udbetaling Danmark har derudover medvirket til en lavere gennemsnitlig likviditet.

I vedlagte bilag vises udviklingen i den gennemsnitlige kassebeholdning for perioden 1. januar 2010 frem til 31. januar 2014 (den optrukne blå linje). Den røde optrukne linje viser den i budgetforliget 2014-2017 forudsatte udvikling i kassebeholdningen. I forhold til prognosen, som blev udarbejdet i forbindelse med budgetforliget, forventes et fald i den gennemsnitlige kassebeholdning ultimo 2017 på ca. 10 mio. kr. Dette kan tilskrives tidsforskydninger, samt et højere forbrug i december 2013 og januar 2014 end forventet.

I samme bilag vises den forventede udvikling i den gennemsnitlige kassebeholdning 2014-2017 (den stiplede blå linje). Forventningen til udviklingen i kassebeholdningen 2013-2017 er baseret på følgende forudsætninger;

- Foreløbigt regnskab 2013 pr. 11. februar 2014
- Budget 2014-2017 indebærer en udvikling i kassebeholdningen som vedtaget af byrådet den 10. oktober 2013
- Der er foretaget en periodisering af igangværende anlæg, som indebærer at
 - Igangværende anlæg forventes at give et overførselsbeløb til 2014 på 60 mio. kr.
- Anlægsudgifter 2014-2017 forventes at falde med 1/365 hver dag, idet
 - Anlægsbudgettet for 2014 udgør 78 mio. kr., hvoraf 15 mio. kr. forventes overført til 2015
 - I 2015-2017 forventes overførsel af uforbrugte anlægsbevillinger at ligge på samme niveau som tidligere år (15 mio. kr.)
- Lånoptagelse vedr. 2013 forventes optaget i januar 2014
- Overførsel af uforbrugte driftsbevillinger forventes at ligge på et stabilt niveau på ca. 25 mio. kr.
- Udgifter og indtægter forventes at falde som følger;
 - Indtægter vedr. 12-dels afregningen fra staten (personskatter, tilskud/udligning mv.) falder primo måneden
 - Udgifter til lønninger udbetales ultimo måneden
 - Indtægter vedr. ejendomsskatter og renovation falder i januar og juli
 - Alle øvrige udgifter og indtægter forventes at falde med 1/365 hver dag

På baggrund af disse forudsætninger, forventes den gennemsnitlige kassebeholdning at falde yderligere i perioden 2014-2017, hvilket fremgår af den stiplede blå linje i vedlagte bilag.



Gennemsnitskassebeholdning 2010-2017

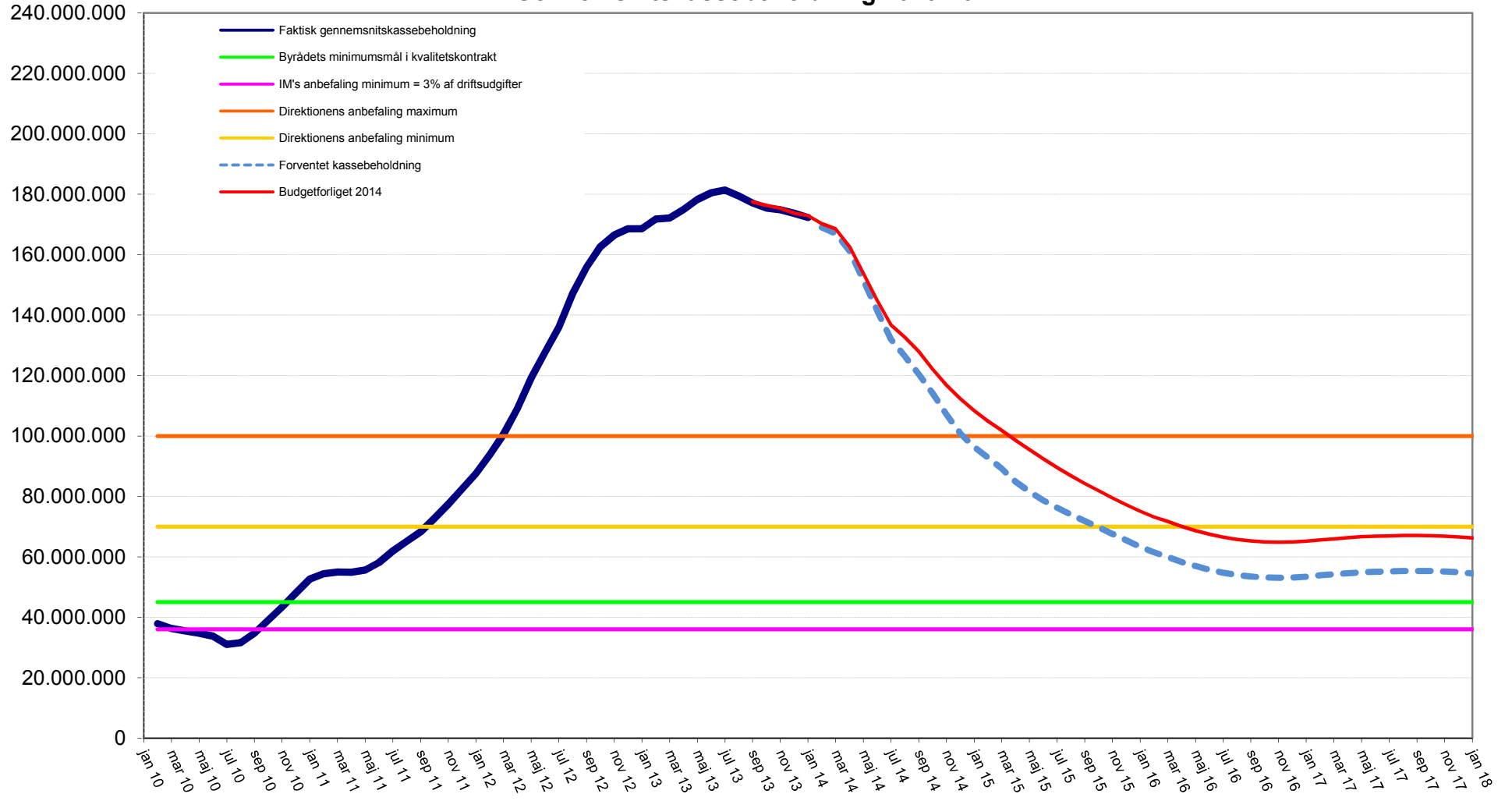

Løbende kassebeholdning

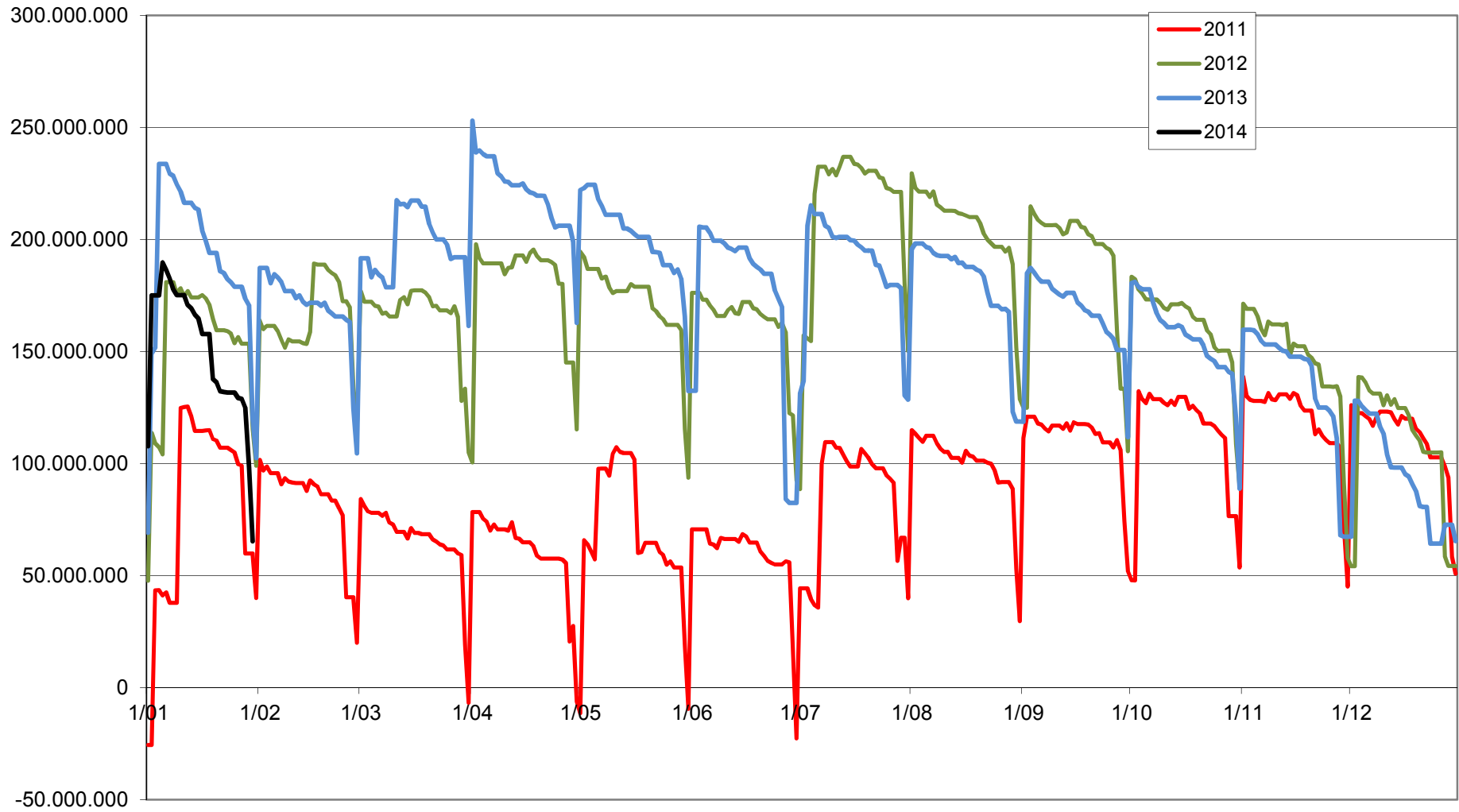

**Kassebeholdningen pr. dag
i januar 2014**

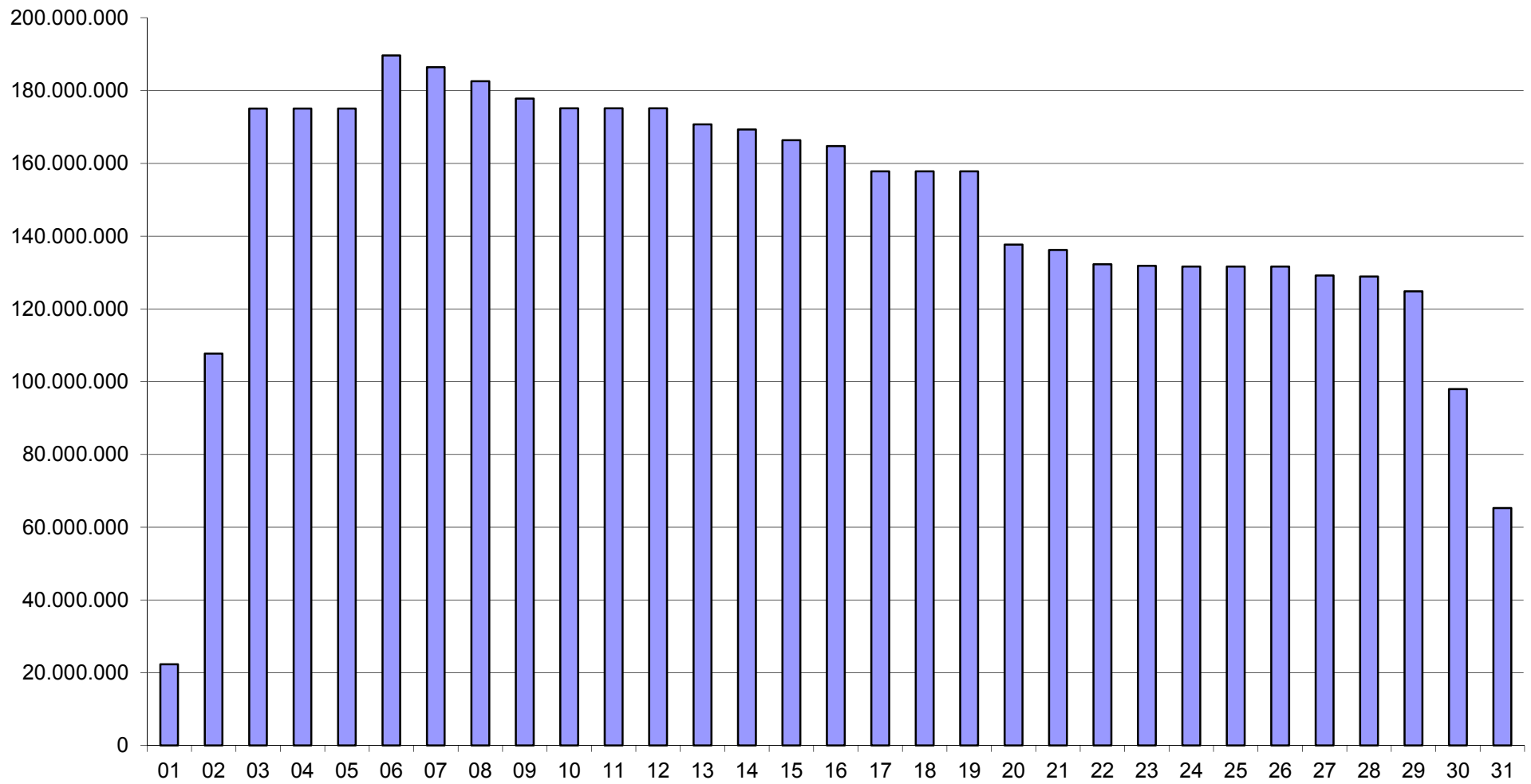

Bilag: 4.1. Konstitueringsaftale for Allerød byråd efter kommunalvalget den 19 november 2013.pdf

Udvalg: Økonomiudvalget 2014-2017

Mødedato: 18. februar 2014 - Kl. 7:30

Adgang: Åben

Bilagsnr: 8998/14

Konstitueringsaftale for Allerød Byråd efter kommunalvalget den 19. november 2013

Undertegnede 11 medlemmer af Allerød byråd indgår i valggruppe (valggruppe 1) og støtter nedenstående aftale om stemmeafgivning mv. ved det konstituerende møde d. 5. december 2013 samt den politisk aftale for Allerød Byråd efter kommunalvalget den 19. november 2013.

Borgmester: Jørgen Johansen, Konservative
1. viceborgmester: Miki Dam Larsen, Socialdemokraterne
2. viceborgmester: Jesper Hammer, DNA

Valggruppe 1 besætter formandsposten i Klima- og Miljø (5 medlemmer)
Valggruppe 1 besætter formandsposten i Teknik- og Planudvalget (5 medlemmer)
Valggruppe 1 besætter formandsposten i Kultur og Idrætsudvalget (5 medlemmer)
Valggruppe 1 afgiver formandsposten i Børne- og Skoleudvalget til Socialdemokraterne (7 medlemmer)
Valggruppe 1 afgiver formandsposten i Sundheds- og Velfærdsudvalget Socialdemokraterne (5 medlemmer)
Valggruppe 1 afgiver formandsposten i Erhvervs- og Beskæftigelsesudvalget til Venstre (5 medlemmer)
Valggruppe 1 besætter begge poster i Børne- og ungeudvalget.
Valggruppe 1 besætter to af tre poster i Allerød Spildevand A/S
Valggruppe 2 besætter en af tre poster i Allerød Spildevand A/S
Valggruppe 1 besætter posten i Skatteankenævnet
Valggruppe 1 afgiver posten i Green Cities til valggruppe 2
Valggruppe 1 besætter 4 af 7 poster i Økonomiudvalget

1. Konservative besætter formandsposten i Klima- og Miljø
2. DNA besætter formandsposten i Teknik- og Planudvalget
3. DNA besætter formandsposten i Kultur- og Idrætsudvalget
4. Socialdemokraterne besætter formandsposten i Børne- og Skoleudvalget
5. Socialdemokraterne besætter formandsposten i Sundheds- og velfærdsudvalget
6. Venstre besætter formandsposten i Erhvervs- og Beskæftigelsesudvalget
7. DF og Blovstrødlisten deler formandsposten i Børne- og ungeudvalget med to år til hver.
8. DF og Blovstrødlisten besætter to af tre poster i Allerød Spildevand
9. Valggruppe 2 besætter en af tre poster i Allerød Spildevand A/S
10. Konservative besætter posten i Skatteankenævnet
11. Valggruppe 2 besætter posten i Green Cities

Følgende får sæde i Økonomiudvalget

1. Konservative
2. DNA
3. Blovstrødlisten
4. Dansk Folkeparti
5. Valggruppe 2 (Venstre)
6. Valggruppe 2 (Socialdemokraterne)
7. Valggruppe 2 (Radikale/SF/Enhedslisten)

Stående udvalg:

Teknik- og Planudvalget (5 medlemmer)

Kultur- og Idrætsudvalget (5 medlemmer)

Børne- og Skoleudvalget (7 medlemmer)

Sundheds- og Velfærdsudvalget (5 medlemmer)

Klima- og Miljøudvalget (5 medlemmer)

Erhvervs- og beskæftigelsesudvalget (5 medlemmer)

Børne-ungeudvalget (2 medlemmer)

Skatteankenævn (1 medlem)

Allerød Spildevand A/S (3 medlemmer)

Green Cities (1 medlem)

Politisk aftale for Allerød Byråd efter kommunalvalget den 19. november 2013

Undertegnede støtter nedenstående politisk aftale om Allerød kommunes udfordringer, løsninger og analyser i denne sammenhæng:

Indledning

Det er konstitueringspartiernes vision at Allerød Kommune:

- Udvikler sig til den mest attraktive kommune i Nordsjælland ved at satse på familien.
- Har en klimavenlig erhvervs politik og tiltrækker arbejdspladser til kommunen.
- Satses aktivt på sundhed og trivsel for alle borgerne gennem aktiv forebyggelse af sygdom.
- Satses på miljø og naturudvikling – tænkes ind i alt. CO2-neutral kommune i 2030
- Skaber rammer for et aktivt idræts- og kulturtilbud og rekreative muligheder.

Vi ønsker en kommune som i bredt samarbejde i byrådet fortsætter med at være åben, tilgængelig og gennemskelig i politik og administration, og som indgår i og sørger for en seriøs dialog med borgerne og bruger deres ressourcer mest muligt både i forberedelse, beslutning og gennemførelse af de fælles opgaver. Kommunen skal tage nye udfordringer op i dialog med borgere og de lokale medier, så kommunens beslutninger kvalificeres, demokratiet udbredes og beslutningerne kan føres bedre ud i livet.

For os er det vigtigt, at vi politisk træffer beslutninger på det mest kvalificerede beslutningsgrundlag.

Vi vil derfor arbejde ambitiøst med at inddrage og informere borgere såvel i obligatoriske høringer som i den idégenererende proces om Allerøds fremtid i et samspil med fagfolk og relevante resursepersoner. Vi vil kvalificere vores debat ved kritisk at evaluere vores indsatser, sætte klare mål og arbejde med evidens for vores tiltag. Vi vil invitere forskningen indenfor, så vi fremmer vores egen faglighed og evalueringskultur. Vi vil arbejde for, at alle interessegrupper engageres i udviklingen af Allerød. I den sammenhæng vil vi arbejde målrettet på at engagere de unge i Allerød, så de også bliver hørt og kan bidrage til udviklingen via et ungeråd.

Endelig skal politikerne have mulighed for at blive klædt fagligt på til deres politiske ledelsesansvar. Det er derfor vigtigt, at man som udvalgsmedlem/BR-medlem har mulighed for relevante kurser og uddannelse.

Kommunen skal passe på borgernes penge og skal derfor konstant have fokus på den bedst mulige omkostningseffektivitet. Vi skal budgettere op til servicerammen og anlægsrammen.

Konstitueringspartierne har konkret aftalt følgende:

Børn og Skole

Et kommende 0-18 års udvalg får som opgave at fremme børn og unges trivsel og læring.

Intentionen i den kommende byrådsperiode er, at Allerød kommune igen skal være rigtig attraktiv at slå sig ned i som børnefamilie. Det betyder at vi skal se på de reelle udfordringer vi har og tage dem til os for at prioritere faglige og udviklingsorienterede løsninger. Børn og deres familier, skal trives i Allerød, bl.a. ved at skabe sammenhængende læringsmiljøer fra 0-15 årsområdet og sikre at vi til stadighed er en af de kommuner i landet hvor allerflest får en ungdomsuddannelse.

Vi bakker op om skoleudvalgets arbejde med at sikre, at folkeskolereformen gennemføres i en dialog med og i et samarbejde med lærere og pædagoger mv.

Byrådet vil i de kommende 4 år:

- Opdatere og udvikle de fysiske rammer både inde og ude til en længere og aktiv skoledag på samtlige skoler.

- Gennemføre analyse af, hvordan vi kan skabe sunde økologiske madordninger på skolerne.
- Gennemføre analyse af daginstitutionstaksten og lukkedage i takt med evt. effektiviseringer på dagtilbudsområdet.
- Sikre normeringerne i dagtilbuddene, idet der kun kan ske forringelser på dette område, hvis alle konstitueringsparter er enige i det.
- Sammenlægge børne- og skoleudvalg, idet børnenes læring fremtidigt skal ses som ét sammenhængende trivsels-, udviklings- og læringsforløb (jf. Allerød kommunes sammenhængende vision for Børne- og Ungepolitik – ”Et fælles afsæt.”).
- Sikre, at der fortsat eksisterer fritidstilbud af høj kvalitet i Allerød Kommune samt, at SFO'er og klubber inddrages i implementeringen af skolereformen.
- Udvikle skolerne til at kunne implementere folkeskolereformen og fremtidssikre dem ved bedre mulighed for fordybelsestid i løbet af skoledagen.

Boliger og byudvikling

Allerøds boligområder skal være sikre og pæne. Derfor skal stier, veje og fortove renoveres og vedligeholdes.

Der skal igangsættes en generel analyse for at skabe en mere dynamisk og mangfoldig boligmasse tilpasset borgernes behov, herunder også egnede boliger til ældre. Kommunen skal etablere rammer, som muliggør gode og klimavenlige familieboliger, herunder Almen+ boliger mv.

Der skal fokuseres på at fremme grønne fællesarealer, og kultur og natur skal skabe liv i vores bysamfund.

Mulighederne undersøges for at opføre et antal almene boliger/rækkehuse fx på området mellem Rønneholtparken og Allerød Villapark/Tunet samt Sortemose Syd og trekanten på Banevang.

Boliger skal leve op til 2020 krav og i videst mulige omfang inkludere bæredygtige materialer, som fx FSC-træ.

Erhverv og beskæftigelse

Allerød Kommune skal have en aktiv erhvervspolitik. Kommunen har over de sidste fire år mistet mange arbejdspladser. Den udvikling skal vi have vendt. Allerød Kommune skal være en attraktiv kommune at drive virksomhed i. Lokale arbejdspladser giver flere borgere mulighed for at arbejde lokalt og dermed have mere tid med deres familier. Flere lokale virksomheder giver kommunen flere skatteindtægter, og dermed bedre mulighed for at udvikle kommunen. Det er konkret besluttet at arbejde for at:

- Kommunen vedtager en grøn erhvervsstrategi for at tiltrække nye innovative og vidensbaserede virksomheder.
- Kommunen opretter et erhvervskontaktudvalg hvor borgmesteren er formand, som på ad hoc basis skal medvirke til at øge fokus på at skabe lokale arbejdspladser, sikre en effektiv kommunal sagsbehandling og styrke den kommunale erhvervsservice.
- Kommunen analyserer forretningsgangen ved og opfølgningen på udbud af opgaver for at optimere økonomi, ressourceforbrug og kvalitet og blandt andet sikre, at mindst to lokale virksomheder bliver inviteret til at give tilbud på mindre kommunale opgaver, hvor det er muligt ifølge lovgivningen.
- Allerød Kommune vil forebygge social dumpning. I alle fremtidige drifts-/anlægskontrakter indføres, at arbejdet gennemføres på danske løn- og arbejdsvilkår, samt lever op til ILO-konventionen. Entreprenørerne vil også blive gjort ansvarlige for evt. underentreprenørers arbejdsvilkår, det såkaldte kædeansvar, jf. Gentofte kommunes arbejdsklausul.
- Kommunen udbyder og fremmer praktikpladser såvel internt som hos leverandører.

Klima og Miljø

Allerød kommunen skal fortsætte sit medlemskab af Green Cities og varetage formandsskabet i 2014 – 2015.

Kommunen skal etablere en ressourcestrategi, bl.a. med kildesortering og genbrug af affald såvel i offentlige institutioner som hos private borgere og virksomheder.

Der skal arbejdes visionært med grønne tiltag inden for energi. Samtidig med det er der fuldstændig enighed om de særlige Allerød projekter : Vestrehus og Spildopmagerne. Det gør denne kommune unik.

Idræt

Der gennemføres en svømmehalsanalyse, jf. budgetaftalen.

Det analyseres, hvor vægtløfterne placeres optimalt med udgangspunkt i bymidten.

Skovvang stadion renoveres.

Yderligere idrætsinvesteringer skal ses i sammenhæng med den tværkommunale analyse af idrætsområdet, som byrådets har besluttet. Dette indebærer at der forud for nyinvesteringer skal ske en vurdering af mulighederne for bedre udnyttelse af de eksisterende idrætsfaciliteter inden for Allerød kommune, såvel som ved samarbejde med nabokommuner.

Foreningslivet skal have de bedst mulige rammer. Konstitueringsparterne er enige om at undersøge mulighederne for at lette de administrative byrder for foreningerne, evt. gennem en frivillighedscevice. Det skal danne grundlag for optimal anvendelse, samt forbedring af forholdene, hvor dette er nødvendigt.

Kultur

Kommunen understøtter, at Mungo Park fortsat skal være en væsentlig kulturinstitution i Allerød. Kommunen sikrer de fornødne drifts- og anlægsrammer til dette formål, jf. budgetforlig 2014-17.

Udvidet åbningstid med selvbetjening og fokus på, om det ombyggede bibliotek har tilstrækkelige rammer.

Ældre

Kommunen reviderer ældrepolitikken og gennemfører en trygheds- og selvværdsreform med henblik på, at borgerne kan blive "længst mulig i eget liv".

SVU skal fortsat afdække mulighederne for etablering af et sundhedscenter i samarbejde med andre kommuner, og regionen skal indgå i arbejdet. Det skal undersøges om det er muligt at etablere et akutteam og eller hospice i kommunen.

Det ledelsesmæssige og uddannelsesmæssige fokus på madservice øges med henblik på at optimere kostens ernæringsmæssige kvalitet samt smags- og sanseoplevelsen for alle ældre brugere af servicen. Der gennemføres skærpet opmærksomhed overfor leverandør vedr. madens kvalitet, samt sikres mere økologi i maden.

Personalet efteruddannes til at fremme kvalitet og økonomi samt undgå madspild i kommunens institutioner (klimamad)

Der opsættes hjertestartere på åbne områder i alle 3 bymidter.

Der etableres offentlige toiletter i aktivitetshus (adgang med sundhedskort) ligesom der søges etableret offentlige toiletter i Lillerød bymidte.

Plan og teknik

Kommunens bygninger og andre anlæg skal sikres en god vedligeholdelsesstandard. Ved større ændringsbehov, gennemføres en grundning analyse af behov, med henblik på at helhedsvurdere spørgsmålet om bygningsændringer contra nybygning. (Cost/benefit analyse/business case gennemføres obligatorisk).

Der gennemføres trafiksanering og cykelsti på Hillerødvej i Lynge, stykket fra Femkrydset til kommunegrænsen mod Hillerød undersøges i samarbejde med Hillerød kommune. Der etableres også trafiksanering og cykelsti på Kongevejen i forbindelse med Ny Bløvstrød.

Cykelsti på resterende stykke af Kirkeltevej etableres.

Der gives ikke yderligere dispensationer vedr. lokalplan 355, idet intentionerne i lokalplanen efterleves. Der igangsættes fredningsproces for området nord for Bastrup Sø til beskyttelse mod yderligere råstofgravning.

Sagen om markvejen fra Vassingørød Landsby til Lillevang Skoven søges genåbnet ved at Allerød Kommune erhverver jord til formålet.

Kommunen arbejder for at undgå Ring 5.

Økonomi, skat mv.

Service- og anlægsramme skal konstant anvendes fuldt ud, for at sikre bedst mulig service til borgerne. Hvis der herefter er økonomiske muligheder, prioriteres nedsættelse af personskatten/skatten på arbejde.

De gældende principper for økonomistyring med justeringer omkring udnyttelse af budgettet til vedligeholdelse aftalt ved budgetforliget 2014 -17 skal implementeres.

Der etableres et fælles lokalråd der skal arbejde med udvikling, sammenhængskraft og de særlige problemstillinger som borgerne i de mindre bysamfund oplever.

Der etableres et råd til synliggørelse af vores kulturarv og identitet – i samarbejde med kultur og idrætsudvalget. Det bliver en særlig opgave at komme med input til, hvordan Allerød Kommune også udadtil kan kommunikere sine særlige kvaliteter.

For at leve op til de fremtidige krav skal der søges etableret et tværkommunalt samarbejde om et fælles beredskab.

Der skal fokuseres på tværgående samarbejde og optimering af processer, som er et særligt ansvar for borgmesteren i samarbejde med udvalg og forvaltningen.

Allerød d. 5. december 2013

Erik Lund:

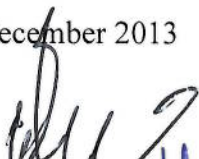

Jørgen Johansen:



Marie Kirk Andersen:



Jesper Hammer:

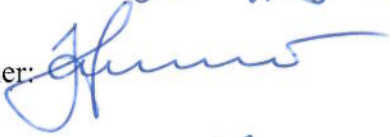

Erling Petersen:



Lea Herdal:

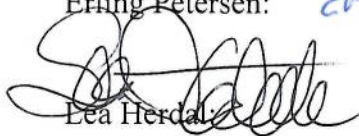

Thomas Kirkegaard:



Gurli Nielsen:

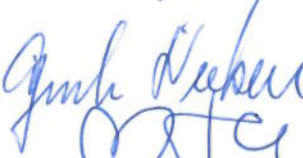

Martin Wolffbrandt:



John Jensen:



Poul Albrechtsen:

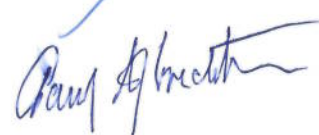

Bilag: 4.2. REV Opfølgning på politisk aftale ifm konstitueringen Notat.pdf

Udvalg: Økonomiudvalget 2014-2017

Mødedato: 18. februar 2014 - Kl. 7:30

Adgang: Åben

Bilagsnr: 14346/14

NOTAT

Allerød Kommune

Direktionen

Allerød Rådhus
Bjarkesvej 2
3450 Allerød
Tlf: 48 100 100
kommunen@alleroed.dk
www.alleroed.dk

Dato: Rev. 18. februar 2014

Revideret oversigt med forslag til opfølgning på

”Politisk aftale for Allerød Byråd efter kommunalvalget den 19. november 2013”

Den politiske aftale er den 8. december 2013 udsendt af borgmester Jørgen Johansen til byrådet og direktionen.

Direktionen har som opfølgning herpå foretaget en opsamling på status og forslag vedrørende de enkelte emner i aftalen.

Emne	Status	Forslag
Indledning vedr. samlet vision for Allerød Kommune		
Attraktiv kommune ved at satse på familien	Visionen for en sammenhængende børne- og ungepolitik blev godkendt i byrådet den 19. december 2013. Visionen fungerer som overordnet paraply, der sætter rammen for konkrete politikker på området.	Børn- og Skoleudvalget behandler i 2014 og 2015 status for eksisterende politikker under udvalgets område set i lyset af visionen for den sammenhængende børne- og ungepolitik.
Klimavenlig erhvervs politik og tiltrækning af arbejdspladser	Erhvervs politikken blev godkendt i byrådet den 1. september 2011. De erhvervs politiske mål for 2011-2013 har fokus på myndighedsopgaver, serviceopgaver og organisering.	Erhvervs- og Beskæftigelsesudvalget behandler i 2014 status for erhvervs politikken med henblik på udarbejdelse af forslag til ny, klimavenlig erhvervs politik til fremlæggelse i byrådet primo 2015.
Sundhed og trivsel ved forebyggelse af sygdom	Sundhedspolitikken for 2012-2016 blev godkendt i byrådet den 11. oktober 2012.	Sundheds- og Velfærdsudvalget behandler status for sundhedspolitikken i 2014 i forbindelse med opfølgning på kommunens



		sundhedsprofil.
Miljø og naturudvikling, herunder CO2-neutral kommune i 2030	Klimastrategien blev godkendt i byrådet den 27. januar 2011, og Klimahandlingsplan 2011 blev godkendt i byrådet den 23. marts 2011.	Klima- og Miljøudvalget behandler i 2014 status for klimastrategien og klimahandlingsplanen.
Ildræts- og kulturtilbud samt rekreative muligheder	Fritidspolitikken blev godkendt i byrådet den 31. maj 2012, og kulturpolitikken blev godkendt i byrådet den 19. marts 2013.	Kultur- og Ildrætsudvalget behandler status på fritidspolitikken i 2014 og status på kulturpolitikken i 2015.
Øvrige emner i indledningen		
Bredt samarbejde i byrådet om politisk og administrativ åbenhed, tilgængelighed og gennemskuelse	Notat med spilleregler for byrådsarbejdet, hvoraf emnerne samarbejde og åbenhed fremgår, blev behandlet i Økonomiudvalget den 21. januar 2014.	Økonomiudvalget behandler i 2014 en sag om emnerne åbenhed, tilgængelighed og gennemskuelse med henblik på konkretisering og opfølgning.
Inddragelse af borgere og medier i forberedelses-, beslutnings- og gennemførelsesprocesser	I dagsordensskabelonen indgår som en fast del et felt om dialog/høring. Der kan således tages politisk stilling hertil fra sag til sag.	Emnet borgerinddragelse indgår i byrådets forårsseminar i april 2014.
Politiske beslutninger træffes på det mest kvalificerede beslutningsgrundlag	Direktionen tilrettelægger i dag administrationen således, at det sikres, at sager, der forelægges til politisk behandling, er forvaltningsmæssigt afstemt ud fra en faglig, juridisk og økonomisk helhedsvurdering.	Økonomiudvalget vurderer i 2014 om der er behov for at behandle en sag om dette emne. Der fastlægges i givet fald konkrete emner til brug for forberedelse af en sådan sag.
Information og inddragelse af borgere og interessegrupper i obligatoriske høringer og idegenererende processer i samspil med fagfolk og resourcepersoner	I dagsordensskabelonen indgår som en fast del et felt om dialog/høring. Der kan således tages politisk stilling hertil fra sag til sag.	Emnet borgerinddragelse indgår i byrådets forårsseminar i april 2014.
Arbejde med mål, evidens og evaluering, herunder	Mål, evidens og evaluering indgår i kommuneplan,	Økonomiudvalget behandler i 2014 en sag med henblik



inddragelse af forskningsverdenen	budget og politikker, hvor byrådet har skønnet det relevant.	på konkretisering og opfølgning på dette emne, herunder niveau for forskningsinddragelse.
Inddragelse af unge i Allerøds udvikling, herunder etablering af et ungeråd	Som led i Budget 2010 blev der afsat midler til iværksættelse af et 1-årigt projekt om etablering af et ungeråd. Projektet blev ikke videreført efter projektperioden.	Børn- og Skoleudvalget behandler i 2014 en sag om etablering af et ungeråd.
Byrådsmedlemmer skal have mulighed for at blive klædt fagligt på til det politiske ledelsesansvar, herunder mulighed for kurser og uddannelse	Der er i budget 2014-2017 afsat midler til hvert fagudvalg til deltagelse i konferencer og temamøder samt til forplejning på ordinære udvalgs møder. Beløbet svarer til 7.162 kr. årligt pr. udvalgsmedlem.	Økonomiudvalget behandler i 1. halvår 2014 en sag om kurser, uddannelse og budget hertil for byrådsmedlemmer.
Fokus på bedst mulig omkostningseffektivitet	Det er en del af kommunens ledelsesgrundlag, at ledere i forvaltning og virksomheder løbende gennemfører effektiviseringer, således at der kan skabes bedre løsninger uden brug af flere ressourcer.	I budget 2015-2017 er der indarbejdet effektiviseringskrav på hhv. 8, 16 og 24 mio. kr.
Budgettering op til servicerammen og anlægsrammen	Budget 2014 er budgetteret op til servicerammen og anlægsrammen.	Emnet indgår i den årlige budgetlægning og i den løbende budgetopfølgning, herunder i de tre årlige forventede regnskaber.
Børn og Skole		
Fremme børn og unges trivsel og læring; prioritere faglige og udviklingsorienterede løsninger; skabe sammenhængende læringsmiljøer; allerflest skal have en ungdomsuddannelse		Børn- og Skoleudvalget indarbejder emnerne i udvalgets politikudvikling, jf. ovenfor.
Folkeskolereformen	Indgår som forudsætning i	Børn- og Skoleudvalget



gennemføres i dialog og samarbejde med lærere, pædagoger m.v.	den af Skoleudvalget i 2013 godkendte proces for reformens implementering	følger løbende op på implementering af folkeskolereformen
Opdatere og udvikle de fysiske rammer på alle skoler		Indgår i prioriteringen af drifts- og anlægsmidler ved den årlige budgetlægning.
Analyse vedr. sunde, økologiske madordninger på skolerne		Indgår i prioriteringen af analyser ved den årlige budgetlægning.
Analyse vedr. daginstitutionstakster og lukkedage i takt med effektiviseringer	Indgår i analyser af børneområdet besluttet i budgetforliget for 2014-2017.	Børn- og Skoleudvalget behandler analyserne i forbindelse med budgetprocessen for 2015-2018.
Sikre normeringerne i dagtilbuddene		Indgår som prioritering ved den årlige budgetlægning.
Sammenlægge børne- og skoleudvalg	Er gennemført med virkning fra den 1. januar 2014.	Ingen opfølgning.
Sikre fritidstilbud af høj kvalitet		Børn- og Skoleudvalget indarbejder emnet i udvalgets politikudvikling, jf. ovenfor.
SFO'ere og klubber inddrages i implementering af folkeskolereformen	Indgår som forudsætning i den af Skoleudvalget i 2013 godkendte proces for reformens implementering	Børn- og Skoleudvalget følger løbende op på implementering af folkeskolereformen
Udvikle skolerne til at kunne implementere folkeskolereformen	Indgår som forudsætning i den af Skoleudvalget i 2013 godkendte proces for reformens implementering	Børn- og Skoleudvalget følger løbende op på implementering af folkeskolereformen
Fremtidssikre skolerne ved bedre mulighed for fordybelsestid i løbet af skoledagen		Børn- og Skoleudvalget behandler i 2014 en sag med henblik på konkretisering og opfølgning på dette emne.
Boliger og byudvikling		
Veje, stier og fortove i boligområder skal renoveres og vedligeholdes		Teknik- og Planudvalget behandler i 2014 sager med planer for renovering og vedligeholdelse af veje, stier og fortove. Planerne indgår i prioriteringen af drifts- og anlægsmidler ved den årlige



		budgetlægning.
Analyse af boligmasse og behov for udvikling heri	Sundheds- og Velfærdsudvalget behandlede den 29. januar 2014 en sag om behov for akutboliger og mindre, almene boliger i kommunen.	Økonomiudvalget indarbejder en analyse af boligmassen og behov for udvikling heri i planstrategien, der skal vedtages i første halvdel af byrådsperioden.
Fremme grønne fællesarealer		Økonomiudvalget indarbejder emnet i planstrategien, der skal vedtages i første halvdel af byrådsperioden. Forvaltningen forbereder eksternt oplæg og inspirationstur som del af sagsbehandlingen.
Kultur og natur skal skabe liv i bysamfund		Økonomiudvalget indarbejder emnet i planstrategien, der skal vedtages i første halvdel af byrådsperioden. Forvaltningen forbereder eksternt oplæg og inspirationstur som del af sagsbehandlingen.
Undersøge mulighed for etablering af almene boliger/rækkehuse ved Rønneholtparken, Sortemose Syd og på trekanten ved Banevang. Boligerne skal leve op til 2020-krav og inkludere bæredygtige materialer		Økonomiudvalget behandler i 2014-2015 sager om mulighed for etablering af almene boliger/rækkehuse ved Rønneholtparken, Sortemose Syd og trekanten ved Banevang i forbindelse med prioritering af lokalplanarbejdet og beslutning om budget for indbetaling af indskudskapital til Landsbyggefonden. Teknik- og Planudvalget behandler i 2014 en sag om indførelse af 2020-krav.



Erhverv og beskæftigelse		
Aktiv erhvervs politik	Se ovenfor.	Se ovenfor.
Grøn erhvervsstrategi	Se ovenfor.	Se ovenfor.
Erhvervskontaktudvalg	Erhvervs- og Beskæftigelsesudvalget har i den foregående byrådsperiode løbende afholdt møder med erhvervsforeninger i kommunen.	Erhvervs- og Beskæftigelsesudvalget og Økonomiudvalget behandler i 1. halvår 2014 en sag om etablering af et erhvervs-kontaktudvalg.
Analyse vedr. udbud af opgaver for at optimere økonomi, ressourceforbrug og kvalitet samt for at sikre invitation af mindst to lokale virksomheder	Indkøbspolitikken blev senest behandlet i byrådet den 21. november 2013. Procedurer og retningslinjer i forbindelse med udbud af bygge- og anlægsopgaver indgik som bilag til sagens behandling	Analyse vedr. udbud af opgaver Indgår i prioriteringen af analyser ved den årlige budget-lægning. Økonomiudvalget behandler i 1. halvdel 2014 sag om procedure for invitation af lokale virksomheder ved udbud.
Forebyggelse af social dumpning	Indkøbspolitikken blev behandlet i byrådet den 21. november 2013, hvor et tillæg om social ansvarlighed (fokus på bekæmpelse af sort arbejde, brug af sociale klausuler og bæredygtighed) blev godkendt. Emnet indgår også i budgetanalyse om CSR-strategi igangsat på Økonomiudvalgets møde den 21. januar 2014.	Økonomiudvalget afventer behandling af analyse vedr. CSR-strategi.
Udbyde og fremme praktikpladser i kommunen og hos leverandører	Kommunens egne praktikpladser indgår i budgetanalyse vedr. CSR-strategi besluttet på Økonomiudvalgets møde den 21. januar 2014. For så	Økonomiudvalget afventer behandling af analyse vedr. CSR-strategi.



	vidt angår leverandørernes praktikpladser henvises til indkøbspolitikken godkendt af byrådet den 21. november 2013.	
Klima og miljø		
Fortsat medlemskab af Green Cities	Allerød Kommune er medlem af Green Cities og varetager formandskabet i 2014-2015.	Medlemskabet af Green Cities indgår som prioritering ved den årlige budgetlægning.
Ressourcestrategi for kommunale institutioner og for borgere og virksomheder	I samarbejde med Nordforbrænding laves ny affaldsplan til politisk behandling senest 1. oktober 2014.	Når affaldsplanen foreligger, vurderer Klima- og Miljøudvalget, om der er behov for at behandle en sag om udarbejdelse af en ressourcestrategi.
Visionære, grønne tiltag indenfor energi		Klima- og Miljøudvalget indarbejder emnet i klimastrategien, jf. ovenfor.
Idræt		
Svømmehalsanalyse		Svømmehalsanalyse, herunder vurdering af behov for varmtvandsbassin, indgår i prioriteringen af analyser ved den årlige budgetlægning.
Optimal placering af vægtløfterne i bymidten		Økonomiudvalget behandler i 2014 en sag om placering af vægtløfterne.
Skovvang Stadion renoveres		Indgår i prioriteringen af drifts- og anlægsmidler ved den årlige budgetlægning.
Inden iværksættelse af nye idrætsinvesteringer forudsættes vurdering af udnyttelse af eksisterende idrætsfaciliteter i kommunen og vurdering af samarbejde med nabokommuner	Indgår i analyse af idrætsområdet besluttet i budgetforliget for 2014-2017.	Afventer behandling af analyse i Kultur- og Idrætsudvalget.
Undersøge mulighederne for at lette administrative byrder		Indgår i prioriteringen af analyser ved den årlige



for foreningerne		budgetlægning.
Kultur		
Kommunen understøtter Mungo Park og sikrer fornødne drifts- og anlægsrammer, jf. budgetforlig 2014-2017	Byrådet har afsat 19 mio. kr. på investeringsoversigten til "Nye rammer for Mungo Park – bygning af ny teatersal". Byrådet har frigivet 1 mio. kr. til bl.a. at påbegynde projektering.	Indgår som prioritering ved den årlige budgetlægning.
Der etableres udvidet åbningstid med selvbetjening på biblioteket, og det vurderes om det ombyggede bibliotek har tilstrækkelige rammer		Indgår i prioriteringen af analyser ved den årlige budgetlægning.
Ældre		
Ældrepolitikken revideres og der gennemføres en trygheds- og selvværdsreform	Ældreområdet indgår i sundhedspolitikken, der blev godkendt i byrådet den 11. oktober 2012.	Sundheds- og Velfærdsudvalget vurderer ultimo 2014 om der er behov for at udarbejde en ældrepolitik eller om ældreområdet fortsat skal indgå i sundhedspolitikken.
Etablering af et sundhedscenter i samarbejde med andre kommuner, og mulighed for etablering af et akutteam og/eller hospice i kommunen	Forvaltningen har tidligere vurderet, at det ikke vil være fagligt eller økonomisk hensigtsmæssigt at etablere hospicepladser i kommunen. Sag om akutteam er behandlet i Sundheds- og Velfærdsudvalget den 29. januar 2014.	Det indgår i prioriteringen af analyser ved den årlige budgetlægning om der skal iværksættes et forberedende arbejde, hvor Allerød Kommune undersøger mulighederne for at etablere et sundhedscenter i samarbejde med andre kommuner.
Øget fokus på madservice på ældreområdet, herunder skærpet opmærksomhed overfor leverandøren, mere økologi i maden og efteruddannelse til personalet		Sundheds- og Velfærdsudvalget behandler ultimo 2014 en sag med status for madservice på ældreområdet i forbindelse med behandling af den årlige brugerundersøgelse, der forventes at foreligge i



		efteråret 2014.
Opsætning af hjertestartere på åbne områder i Lillerød, Blovstrød og Lyngø	Beredskabet varetager opgaven vedrørende kommunalt etablerede hjertestartere. Allerød Kommune råder over 27 hjertestartere i forskellige kommunale bygninger. I den ene af disse (Kirkehavegård) er hjertestarteren placeret således at borgerne kan komme til den døgnet rundt.	Sundheds- og Velfærdsudvalget behandler i 2014 en sag med status for og forslag til opsætning af hjertestartere i kommunen.
Etablering af offentlige toiletter i aktivitetshuset og i Lillerød bymidte i øvrigt	I forbindelse med projektet til Aktivitetshuset undersøges mulighederne for at finde bl.a. et låsesystem, som gør det muligt at anvende toiletter som offentlige.	Teknik- og Planudvalget behandler emnet i forbindelse med udvikling af Lillerød Bymidte, herunder renovering af Allerød Station og detailplanlægning af Byens Plads / Mungo Park.
Plan og teknik		
Vedligeholdelse af kommunens bygninger og anlæg baseres på business case		Økonomiudvalget behandler i 2014 en sag om retningslinjer for udarbejdelse af business case
Trafiksanering og cykelsti på Hillerødvej i Lyngø	Forvaltningen har igangsat udarbejdelse af et skitseforslag med henblik på videre drøftelser med Lyngø Erhvervsforening og beboerne langs Hillerødvej.	Teknik- og Planudvalget behandler sag i 2014 om trafiksanering og cykelsti på Hillerødvej i Lyngø
Trafiksanering og cykelsti på Kongevejen ved Blovstrød	Der er udarbejdet skitseforslag til renovering af Kongevejen, som er blevet fremlagt på borgermøde i Blovstrød.	Teknik- og Planudvalget behandler i 2014 sag om optimal trafikafvikling omkring Blovstrød Kirke og "Ny Blovstrød".
Cykelsti på den resterende del af Kirkeltevej etableres	Byrådet har indarbejdet cykelsti på Kirkeltevej vest i Investeringsoversigten for 2017.	Teknik- og Planudvalget behandler i byrådsperioden sag om cykelsti på Kirkeltevej vest.
Der gives ikke yderligere dispensationer vedrørende	Når Allerød Kommune modtager ansøgninger om	Teknik- og Planudvalget behandler eventuelle



lokalplan 355	dispensationer, kan ansøgningerne ikke afvises på forhånd, idet ansøgningerne skal behandles individuelt.	ansøgninger om dispensation fra lokalplan 355 fra sag til sag.
Der igangsættes fredningsproces for området nord for Bastrup Sø til beskyttelse mod yderligere råstofgravning		Teknik- og Planudvalget behandler i byrådsperioden sag om kontakt til Danmarks Naturfredningsforening om udarbejdelse af fælles fredningsforslag.
Kommunen erhverver jord til markvej fra Vassingørød Landsby til Lillevangskoven		Teknik- og Planudvalget behandler i byrådsperioden sag om eventuel etablering af markvej og erhvervelse af jord hertil.
Kommunen arbejder for at undgå Ring 5	Borgmesteren afholdt i 2013 møde med transportministeren.	Borgmesteren følger i 2014 op på tidligere kontakt med transportministeren og tager kontakt til miljøministeren.
Økonomi, skat m.v.		
Service- og anlægsrammen skal udnyttes fuldt ud. Ved økonomisk mulighed prioriteres skattnedsættelse		Indgår i prioriteringen af drifts- og anlægsmidler ved den årlige budgetlægning.
Økonomistyringsprincipperne justeres, jf. budgetforlig 2014-2017.		Økonomiudvalget behandler i 2014 en sag, hvor økonomistyringsprincipperne justeres.
Etablering af fælles lokalråd		Økonomiudvalget behandler i 2014 en sag med henblik på konkretisering og opfølgning på dette emne.
Etablering af råd til synliggørelse af kulturarv og identitet		Kultur- og Idrætsudvalget behandler i 2014 en sag med henblik på konkretisering og opfølgning på dette emne.
Tværkommunalt samarbejde om fælles beredskab	Økonomiudvalget godkendte på møde den 16. april 2013, at Allerød Kommune afsendte formel	Økonomiudvalget blev orienteret om status på mødet den 21. januar 2014.



	henvendelse til Rudersdal - Hørsholm Beredskab om indgåelse af fremtidigt samarbejde om det kommunale beredskab.	
Fokus på tværgående samarbejde og optimering af processer		Økonomiudvalget behandler i 2014 en sag med henblik på konkretisering og opfølgning på dette emne.



Bilag: 9.1. Almindelige bestemmelser.pdf

Udvalg: Økonomiudvalget 2014-2017

Mødedato: 18. februar 2014 - Kl. 7:30

Adgang: Åben

Bilagsnr: 77022/13

ALLERØD VARMEFORSYNING

ALMINDELIGE BESTEMMELSER OM LEVERING AF FJERNVARME

ALLERØD VARMEFORSYNING
Almindelige leveringsbestemmelser oktober 2013

C:\Users\filk\AppData\Local\Microsoft\Windows\Temporary Internet
Files\Content.Outlook\5RUNNZLV\Alm_lev_best_0809_Alleroed_300813.doc

1.	Gyldighedsområde og definitioner m.v.....	3
2.	Etablering/ændring af fjernvarmeforsyning	4
3.	Drift og vedligeholdelse af anlæg	8
4.	Tariffer	10
5.	Måling af fjernvarmeforbrug, herunder anvendelse af fjernaflæsning.....	10
6.	Betaling m.v.	12
7.	Tilsyns – og klagemyndighed m.v.	16
8.	Ikrafttræden og ændring af bestemmelserne	17

ALMINDELIGE BESTEMMELSER FOR FJERNVARMELEVERING FRA ALLERØD VARMEFORSYNING

1. Gyldighedsområde og definitioner m.v.

- 1.1 Almindelige bestemmelser for fjernvarmelevering er gældende for leveringsforholdet mellem (Allerød Varmeforsyning, Bjarkesvej 2, Tlf.nr.: 48 100 100, CVR-nr.: 5798008486234 , alleroed@alleroed.dk). og ejeren af ejendomme, der efter eget ønske eller ved tilslutningspligt er tilsluttet fjernvarmeforsyningen, samt for lejere, hvor der i henhold til 1.2 er aftalt et direkte kundeforhold.

Efterfølgende benævnes forsyningselskabet Som Allerød Varmeforsyning og ejeren samt lejere med et direkte kundeforhold som forbrugeren.

- 1.2 Hvor det er teknisk gennemførligt, dvs. hvor der til den enkelte forbruger forefindes et selvstændigt stik med mulighed for aflukning samt en selvstændig varmemåler, der ejes af Allerød Varmeforsyning, skal betaling for varme - på ejerens anmodning - ske i et direkte kundeforhold mellem Allerød Varmeforsyning og forbrugeren, uanset om Forbrugeren er ejer, andelsbolighaver eller lejer.

Hæftelse for betaling af lejerens/andelsbolighavers løbende betalinger kan ikke pålægges ejendommens ejer.

Øvrige leveringsforhold mellem en ejer og dennes lejere er normalt Allerød Varmeforsyning uvedkommende.

- 1.3.1 Det retslige forhold mellem Allerød Varmeforsyning og forbrugeren er foruden gennem "Almindelige bestemmelser for fjernvarmelevering" fastlagt gennem "Vedtægter", "Tekniske bestemmelser for fjernvarmelevering", "Takstblad" og "Aftale om fjernvarmelevering".
- 1.4 I forbindelse med ejer-/lejerskifte fremsender Allerød Varmeforsyning et "Velkomstbrev" til Forbrugeren, med oplysning om Forbrugers indtræden i aftaleforholdet.

2. Etablering/ændring af fjernvarmeforsyning

- 2.1 Såfremt andet ikke er fastsat i den kommunale varmeplanlægning, og såfremt tekniske og økonomiske hensyn ikke er til hinder herfor, kan der etableres fjernvarmeforsyning.

Allerød Varmeforsyning afgør i de enkelte tilfælde, om tilslutning kan finde sted.

- 2.2 Anmodning om en ejendoms tilslutning til fjernvarmeforsyningen fremsendes skriftligt til Allerød Varmeforsyning af ejeren af ejendommen. I områder med tilslutningspligt giver kommunen pålæg om, hvornår tilslutning senest skal finde sted.

- 2.3 Ejeren stiller den fornødne plads til rådighed til brug for etablering af hovedhaner og hovedmålerarrangement m.v. Der må sikres Allerød Varmeforsyning let adgang til måleraflæsning og vedligeholdelse, jf. 5.1.

- 2.4 Hvis det er nødvendigt at ændre interne ledninger m.v. på ejendommens område, for at fjernvarmestikledningen kan etableres, skal dette ske på ejerens foranledning, og omkostningerne hertil påhviler ejeren.

- 2.5 Allerød Varmeforsyning er efter nærmere aftale berettiget til at føre fjernvarmeledninger gennem ejendommens grund, kælder m.v. til forsyning af ejendommen samt til eventuel forsyning af andre ejendomme, for så vidt der derved ikke skabes væsentlige hindringer for rummenes eller grundens udnyttelse.

Allerød Varmeforsyning etablerer og vedligeholder dette ledningsnet. Allerød Varmeforsyning er ansvarlig for skader, der sker som følge af dette ledningsnets etablering, drift og vedligeholdelse, hvorfor Allerød Varmeforsyning til enhver tid skal have adgang til at foretage de nødvendige eftersyn og reparationer.

Er der tale om væsentlige og omfattende hindringer for rummenes eller grundens udnyttelse, og der derfor ikke kan opnås aftale, kan Allerød Varmeforsyning anvende ekspropriations reglerne i varmforsyningsloven.

Tilslutningsbidrag

- 2.6 Ejeren betaler tilslutningsbidrag, jf. Allerød Varmeforsynings takstblad, for at blive tilsluttet varmforsyningen. Tilslutningsbidraget består af investeringsbidrag, stikledningsbidrag og evt. byggeomdgningsbidrag, jf. nedenstående. Bidraget skal betales, inden stikledningen etableres.

Investeringsbidrag

- 2.7 Beregning af investeringsbidragets størrelse foretages af Allerød Varmeforsyning. På Allerød Varmeforsynings foranledning skal ejeren meddele de nødvendige oplysninger til brug for beregning af bidrag.
- 2.8 Såfremt der i ejendommen ønskes foretaget ændringer, som har indflydelse på beregning af investeringsbidraget, har ejeren pligt til inden ændringen skriftligt at meddele dette til Allerød Varmeforsyning. I sådanne tilfælde kan Allerød Varmeforsyning opkræve supplerende investeringsbidrag. Allerød Varmeforsyning forbeholder sig ret til at foretage kontrolopmåling.

Byggemodningsbidrag

- 2.9 Allerød Varmeforsynings bestyrelse/ledelse kan beslutte, at der skal opkræves byggemodningsbidrag i forbindelse med nye udstykningsområder. Byggemodningsbidragets størrelse afhænger af de konkrete forhold i forbindelse med den enkelte byggemodning, men kan maksimalt udgøre Allerød Varmeforsynings faktiske omkostninger til etablering af hovedledninger i udstykningsområdet. Evt. opkrævning af byggemodningsbidrag vil fremgå af Allerød Varmeforsynings takstblad og skal betales inden etablering af hovedledningen.

Stikledning/stikledningsbidrag

- 2.10 Det ledningsnet, der etableres fra hovedledningen/fordelingsledningen til ejendommens hovedhaner, benævnes i det følgende som "stikledningen".

Ejerens betaling for etablering af stikledningen fremgår af Allerød Varmeforsynings takstblad. Den faste del af betalingen for stikledningen indgår i investeringsbidraget, mens den variable del betales ud fra den fysiske længde af stikledningen målt i tracéet fra ejendommens skel og ind til soklen på ejendommen. Allerød Varmeforsyning fastsætter stikledningens placering efter aftale med ejeren, under hensyntagen til tekniske forhold. Bidraget skal betales, inden stikledningen etableres.

- 2.11 Stikledningen afsluttes umiddelbart inden for ejendommens ydermur med hovedhaner i ejendommens varmerum eller et andet let tilgængeligt rum.

Stikledningen inkl. hovedhaner etableres, ejes og vedligeholdes af Allerød Varmeforsyning.

- 2.12 Allerød Varmeforsyning kan etablere fælles stikledning til flere ejendomme med selvstændige varmemålere, hvis Allerød Varmeforsyning finder det hensigtsmæssigt.

- 2.13 Det er ikke tilladt forbrugeren at bygge oven på stikledningen eller at ændre terræn over/omkring stikledningen i væsentligt omfang. Må forbrugeren nødvendigvis foretage tilbygning over stikledningen, overgår stikledningen til husets interne installation, og der etableres hovedhaner og måler i skab ved den nye tilbygning for forbrugers regning.

Det er forbrugers ansvar, at stikledning og installation til hver en tid efter etableringen opfylder de almindelige- og tekniske leveringsbestemmelser for Allerød Varmeforsyning.

Giver forhold hos forbrugeren anledning til flytning af stikledningen, udføres arbejdet af Allerød Varmeforsyning efter aftale med ejeren og for dennes regning, jf. 2.10.

- 2.14 Hvis en stikledning ved forøget varmebehov bliver for lille, omlægges den af Allerød Varmeforsyning efter nærmere aftale med forbrugeren. De faktiske udgifter hertil betales af Forbrugeren.
- 2.15 Allerød Varmeforsyning har til enhver tid ret til at reparere eller udskifte ledningsnet på en forbrugers ejendom.

Efter udførte anlægs- og reparationsarbejder foretager Allerød Varmeforsyning retablering i henhold til "Tekniske bestemmelser for fjernvarmelevering", hvor sådanne forefindes og ellers til samme standard som før arbejdets påbegyndelse.

Ejerskifte/lejerskifte

- 2.16 Ejerskifte skal meddeles Allerød Varmeforsyning. I forbindelse med ejerskiftet skal hovedmåleren aflæses med henblik på udarbejdelse af opgørelse. Anmodning herom skal meddeles Allerød Varmeforsyning senest 8 dage før ejerskifte. Såfremt Allerød Varmeforsyning i stedet anvender selvaflæsning, skal selvaflæsningskortet, underskrevet af såvel hidtidig som ny ejer, fremsendes til Allerød Varmeforsyning.

Den hidtidige ejer er forpligtet til at betale såvel faste bidrag som forbrugsbidrag efter måler, indtil ejerforholdet ophører eller overgår til den nye ejer, jf. 6.9. Den hidtidige ejer skal drage omsorg for, at den nye ejer indtræder i den hidtidige ejers forpligtelser over for Allerød Varmeforsyning. Allerød Varmeforsyning fremsender et "Velkomstbrev" til den nye ejer.

Hvor der er etableret et direkte kundeforhold, jf. 1.1 og 1.2, skal lejerskifte meddeles Allerød Varmeforsyning. I forbindelse med lejerskifte skal måleren aflæses med henblik på udarbejdelse af opgørelse. Anmodning herom skal meddeles Allerød Varmeforsyning senest 8 dage før aflæsning ønskes foretaget. Såfremt Allerød Varmeforsyning i stedet anvender selvaflæsning, skal selvaflæsningskortet fremsendes til Allerød Varmeforsyning.

Den hidtidige lejer er forpligtet til at betale såvel faste bidrag som forbrugsbidrag efter måler i henhold til Allerød Varmeforsynings opgørelse, indtil slutaflæsning er foretaget i forbindelse med fraflytningen. Allerød Varmeforsyning fremsender et "Velkomstbrev" til den nye lejer.

Såfremt Allerød Varmeforsyning ikke modtager meddelelse om ny lejer, er ejeren forpligtet til at betale såvel faste bidrag som forbrugsbidrag efter måler, indtil Allerød Varmeforsyning har modtaget meddelelse om ny lejer. Ejeren modtager skriftlig underretning herom af Allerød Varmeforsyning.

Eventuelt gebyr for flytteopgørelse fremgår af Allerød Varmeforsynings til enhver tid gældende takstblad. Se endvidere pkt. 6.12.

- 2.17 Gældende leveringsbestemmelser, takstblad samt eventuel aflæsningsbog kan rekvireres på Allerød Varmeforsyning.

Udtrædelsesvilkår

- 2.18 Udtrædelse af Allerød Varmeforsyning kan finde sted med 18 måneders skriftlig varsel af ejeren til et regnskabsårs udløb.

Udtrædelse er dog til enhver tid begrænset af lovgivningen og offentlige myndigheders beslutninger.

- 2.19 På udtrædelsestidspunktet er der pligt til at betale:

- a. Bidrag i henhold til årsopgørelse.
- b. Skyldige bidrag.
- c. Et beløb til dækning af udgifter ved afbrydelse af stikledningen ved hoved- /fordelingsledningen, nedtagning af måler og andet tilhørende Allerød Varmeforsyning.
- d. Allerød Varmeforsynings omkostninger ved eventuel fjernelse af de Allerød Varmeforsyning tilhørende ledninger på ejendommen i det omfang sådanne ledninger alene vedrører forbrugerens varmforsyning.

Hvis det ikke er muligt at overdrage den ledigblevne kapacitet til nye forbrugere, kan endvidere kræves:

- e. Andel af anlægs- og renoveringsudgifter, der er specificeret i Allerød Varmeforsynings regnskab - tidligere end 2-årsdagen før udtrædelsestidspunktet, og hvorpå Allerød Varmeforsyning foretager afskrivninger. Beløbet beregnes som ejerens andel af Allerød Varmeforsynings samlede anlægsudgifter på opsigelsestidspunktet med fradrag af de afskrivninger, der har været indregnet i priserne.

Andel af Allerød Varmeforsynings ovennævnte anlægsudgifter med fradrag af foretagne afskrivninger beregnes på grundlag af den udtrædende ejers andel af Allerød Varmeforsynings samlede

registrerede tilslutningsværdi (afgiftspligtige areal, rumfang, hedeflade etc.) i regnskabsåret inden opsigelsen.

- 2.20 En udtrædende forbruger har ikke krav på nogen andel af Allerød Varmeforsynings formue.
- 2.21 Hvis leveringsforholdet ophører, har Allerød Varmeforsyning efter nærmere aftale ret til at lade ledningsnettet blive liggende og har fortsat adgang til drift, eftersyn og reparation af dette. Såfremt ledningernes forbliven medfører væsentlige og omfattende hindringer for rummenes eller grundens udnyttelse, og der derfor ikke kan opnås aftale, kan Allerød Varmeforsyning anvende ekspropriationsreglerne i varmforsyningsloven.

3. Drift og vedligeholdelse af anlæg

- 3.1 Varmen leveres som cirkulerende varmt vand (fjernvarmevand), med en temperatur, der af Allerød Varmeforsyning kan reguleres såvel efter årstiderne som indenfor døgnet, jf. "Tekniske bestemmelser for fjernvarmelevering", hvor sådanne forefindes.
- 3.2 Fjernvarmevandet må kun benyttes til cirkulering i ejendommens varmeinstallation. Forbrugeren er ansvarlig for, at der ikke sker aftapning eller spild af fjernvarmevand fra anlægget.
- 3.3 Ejendommens varmeinstallation (varmeanlæg og vandvarmer respektive varmeveksler) skal dimensioneres, styres, reguleres og overvåges således, at fjernvarmevandet afkøles i henhold til "Tekniske bestemmelser for fjernvarmelevering", hvor sådanne forefindes, og/eller i henhold til de af Allerød Varmeforsyning fastsatte krav.
- 3.4 Forbrugeren er ansvarlig for, at ejendommens varmeinstallation holdes i forsvarlig stand med hensyn til sikkerhed, drift og regulering. Såfremt forbrugeren udviser uagtsomhed ved vedligeholdelse eller pasning af anlægget, således at der derved påføres Allerød Varmeforsyning tab eller ulemper, og forbrugeren ikke efter henstilling retter de påtalte forhold, er Allerød Varmeforsyning berettiget til at bringe forholdene i orden for forbrugers regning, og tillige, hvis sikkerhedsmæssige grunde taler herfor, at afbryde fjernvarmeforsyningen, indtil forholdene er bragt i orden.
- 3.5 Til enhver udførelse af arbejder på ejendommens varmeinstallation bør anvendes firmaer med autorisation som VVS-installatør, der tillige er registreret i Fjernvarmebranchen registreringsordning for servicemontører (også kaldet FJR-ordningen).

- 3.6 Allerød Varmeforsyning har pligt til at søge opretholdt en regelmæssig forsyning med fjernvarme til rumopvarmning og fremstilling af varmt brugsvand. Allerød Varmeforsyning forbeholder sig ret til, så vidt muligt med forudgående varsel, at standse forsyningen ved udførelse af nyttilslutninger, ledningsændringer og reparationer. Større ledningsarbejder vil så vidt muligt blive udført uden for den egentlige fyringssæson.

Kortvarige, nødvendige afbrydelser i forbindelse med havari kan foretages uden varsel.

I tilfælde af varmeafbrydelse og andre tilfælde af ikke kontraktmæssig levering i forbrugerkøb gælder købelovens og aftalelovens regler, og Allerød Varmeforsyning er ansvarlig efter dansk rets almindelige erstatningsregler. Over for erhvervsdrivende er Allerød Varmeforsyning ikke ansvarlig for driftstab, ej heller for avancetab eller andet indirekte tab, med mindre der foreligger forsæt eller grov uagtsomhed fra Allerød Varmeforsynings side. Erhvervsdrivende opfordres derfor til at tegne driftstabsforsikring.

- 3.7 Allerød Varmeforsyning påtager sig intet ansvar for følgevirkninger af svigtende levering, opstået ved naturkatastrofer, krig, oprør, hærværk, brand, eksplosioner, arbejdsconflikter, eller andre forhold, som er uden for Allerød Varmeforsynings kontrol.

Allerød Varmeforsyning fritages i disse situationer for leveringsforpligtelsen.

- 3.8 Allerød Varmeforsynings personale er i rimeligt omfang til rådighed for forbrugeren med information om fjernvarmeanlæggets etablering, drift og betjening samt påvisning af eventuelle fejl.

- 3.9 Allerød Varmeforsynings personale skal, så længe ejendommen er tilsluttet fjernvarmeforsyningen, mod behørig legitimation, til enhver tid have adgang til alle dele af ejendommens varmeanlæg for eftersyn, trykprøvning, aflæsning samt afbrydelse.

- 3.10 Forbrugeren er - såfremt det skyldes fejl eller forsømmelser fra hans side - ansvarlig for beskadigelse af Allerød Varmeforsynings ejendom.

- 3.11 Allerød Varmeforsyning er til enhver tid berettiget til at ændre leveringskonditioner, f.eks. ændring af tryk og temperatur, som myndighederne foreskriver eller anbefaler.

Leveringsændringer skal meddeles både til lejere med direkte kundeforhold og til ejer med et passende varsel, jf. 8.3.

Såfremt de ovenfor nævnte ændringer vil kræve forandring af installationer tilhørende ejeren, påhviler udgifterne hertil denne.

Påføres ejendommen herved urimelige forsyningsforhold eller udgifter, skal ejeren være berettiget til at udtræde af Allerød Varmeforsyning, uden at der derved skal betales udtrædelsesgodtgørelse eller afbrydelsesomkostninger.

4. Tariffer

4.1 Allerød Varmeforsyning udarbejder tarifferne under hensyntagen til Energitilsynets retningslinjer om kostægte tariffastsættelse, og tarifferne vil til enhver tid fremgå af Allerød Varmeforsynings takstblad.

Afregning af bidrag af enhver art, der indgår som led i fjernvarmeforsyningen, finder sted efter de til enhver tid gældende og til Energitilsynet anmeldte tariffer.

4.2 Forbrugeren er forpligtet til at meddele Allerød Varmeforsyning enhver ændring, der har indflydelse på afregningen.

4.3 Allerød Varmeforsyning er forpligtet til at oplyse såvel ejer som lejer med direkte kundeforhold om tariffer og om ændringer af disse.

5. Måling af fjernvarmeforbrug

5.1 Allerød Varmeforsyning leverer det for afregning mellem forbruger og Allerød Varmeforsyning nødvendige måleudstyr og bestemmer målerens antal, størrelse, type og placering.

5.2 Hovedmålere ejes og vedligeholdes af Allerød Varmeforsyning.

Allerød Varmeforsyning er i øvrigt berettiget til at udskifte hovedmålere, når det findes påkrævet.

5.3 Uden Allerød Varmeforsynings godkendelse må hovedmålere ikke flyttes. De ved hovedmålere og hovedhaner anbragte plomber må kun brydes af Allerød Varmeforsynings personale eller af Allerød Varmeforsyning dertil bemyndigede personer.

5.4 Såfremt en Forbruger opsætter bimålere for intern fordeling af varmeforbruget, er dette Allerød Varmeforsyning uvedkommende.

5.5 Med henblik på afregningen af fjernvarmeforbruget foretages periodiske aflæsninger af hovedmålere. Allerød Varmeforsynings personale skal have uhindret adgang til hovedmålere, jf. 3.9.

- 5.6 På Allerød Varmeforsynings anmodning skal forbrugeren foretage aflæsning af hovedmålere og indsende aflæsningskort inden for et af Allerød Varmeforsyning fastsat tidsrum.
- 5.7 Modtager Allerød Varmeforsyning ikke en forbrugers aflæsningskort, eller kan aflæsning ikke opnås ved Allerød Varmeforsynings henvendelse, kan der udstedes regning baseret på et af Allerød Varmeforsyning beregnet forbrug i overensstemmelse med gældende regler herom.
- 5.8 Allerød Varmeforsyning er berettiget til at opkræve betaling for måleraflæsninger, som rekvireres af forbrugeren, med mindre disse udgifter i henhold til 5.11 skal afholdes af Allerød Varmeforsyning.
- 5.9 Såfremt der konstateres fejl ved målingen eller klar uoverensstemmelse mellem det af hovedmåleren registrerede og det sandsynlige forbrug, kontrolleres måleren for eventuelle fejl, og forbruget fastsættes efter de til enhver tid gældende regler for beregnet forbrug, og betalingen reguleres i overensstemmelse hermed. Såfremt forbrugeren kan dokumentere, at forbruget har været atypisk i afregningsperioden, tages der hensyn til dette i fastsættelsen af forbruget.
- 5.10 Allerød Varmeforsyning er til enhver tid berettiget til for egen regning at udføre målerafprøvning, ligesom forbrugeren ved skriftlig henvendelse og mod betaling til Allerød Varmeforsyning kan forlange at få hovedmåleren afprøvet, jf. 5.11.
- 5.11 Hovedmålere anses for at vise rigtigt, når disse ved afprøvning inden for deres måleområde har en maksimal afvigelse, som ikke overskrider de i "Tekniske bestemmelser for fjernvarmelevering" fastsatte maksimalt tilladelige afvigelser for målere og/eller i henhold til de af Allerød Varmeforsyning fastsatte afvigelser.
Hvis afvigelsen overskrider disse grænser, afholdes udgiften til såvel måleraflæsning som målerafprøvning af Allerød Varmeforsyning, og afregning med forbrugeren reguleres, jf. Dansk Fjernvarmes vejledning om Beregning af fjernvarmeforbrug.
- 5.12 Såfremt forbrugeren har eller burde have en formodning om, at måleren er beskadiget, registrerer forkert eller står stille, er forbrugeren forpligtet til omgående at underrette Allerød Varmeforsyning herom.

6. Betaling m.v.

6.1 Der er betalingspligt for enhver form for fjernvarmelevering.

Allerød Varmeforsyning udskriver et antal aconto regninger. Antallet af aconto regninger fastsættes af Allerød Varmeforsyning.

Allerød Varmeforsyning kan beslutte i stedet for, at afregne efterfaktisk forbrug aflæst på måleren pr. måned/kvartal eller anden periode.

6.2 Endelig afregning af forbruget finder sted senest 2 måneder efter årsafslæsningsen, og senest 3 måneder efter fraflytning fra ejendommen/lejemålet.

6.3 Der er betalingspligt for al fjernvarmelevering. Hvis der konstateres et unormalt forbrug forårsaget af en defekt varmeinstallation og/eller fejlbetjening af varmeinstallationen, defekt måler, målerstop etc., og dette ikke kan henføres til misbrug eller manglende vedligeholdelse, foretages beregning af forbruget, jf. Dansk Fjernvarmes til enhver tid gældende vejledning om Beregning af fjernvarmeforbrug. Allerød Varmeforsyning er berettiget til at kræve betaling for sine meromkostninger til drift og administration som følge af et eventuelt merforbrug.

6.4 Regninger vedrørende varmforsyning skal betales til den på regningerne anførte betalingsdato. Regningerne skal fremsendes så betids, at betalingsfristen overskrider et månedsskifte. Sker betaling ikke rettidigt, er forbrugeren forpligtet til at betale rykkergebyr, jf. Allerød Varmeforsynings takstblad samt renter, jf. den til enhver tid gældende rentelov.

Gebyret, der dækker Allerød Varmeforsynings omkostninger som følge af restancen, skal sammen med eventuelle renter fremgå af regningen. Se endvidere punkt 6.12 om Gebyrer.

6.5 Er betaling af det skyldige beløb ikke sket inden for den anførte betalingsfrist, fremsender Allerød Varmeforsyning et rykkerbrev, hvoraf det fremgår:

- at betalingsfristen er overskredet, og at der derfor over næste regning vil blive opkrævet rykkergebyr og renter,
- at såfremt regningsbeløbet ikke er indbetalt senest 10 dage efter rykkerbrevets betalingsdato, vil sagen overgå til inkasso ved advokat, og forbrugeren vil være forpligtet til at betale et inkassogebyr, hvis størrelse fastsættes af Allerød Varmeforsyning,
- at forbrugeren ved skriftlig eller personlig henvendelse til Allerød Varmeforsyning i almindelighed vil kunne træffe aftale om en betalingsordning, der normalt vil forudsætte, at restancen

afvikles over højst 3 måneder, og at Forbrugeren sideløbende med afdragene betaler eventuelle nye forfaldne regninger rettidigt.

6.6 Hvis forbrugeren ikke inden for den i rykkerbrevet anførte frist, har betalt det skyldige beløb eller truffet aftale med Allerød Varmeforsyning om en betalingsordning, eller hvis en således truffet aftale er misligholdt, fremsender SKAT en inkassomeddelelse, hvoraf det fremgår,

- at den forlængede betalingsfrist er overskredet, og at der derfor vil blive opkrævet det varslede inkassogebyr, samt
- at restancen herefter overgår til inkasso ved advokat, hvilket indebærer, at forsyningen vil blive afbrudt, med mindre restancen betales forinden, eller der stilles sikkerhed for betaling af fremtidigt forbrug, ved bankgaranti, kautionsforsikring, depositum eller anden tilfredsstillende garanti, f.eks. garanti fra den sociale forvaltning, eller
- at der træffes aftale om en betalingsordning, hvilket dog ikke kan indrømmes, hvis inkassomeddelelsen er foranlediget af misligholdelse af en tidligere aftalt betalingsordning.
- Omkostningerne i forbindelse med betalingsordning, inkassobesøg, afbrydelse og reetablering af forsyning vil blive pålagt forbrugeren.
- Såfremt der er etableret et direkte kundeforhold med en lejer, bør ejeren samtidig informeres om, at forsyningen kan blive afbrudt.

6.7 Opfylder forbrugeren ikke de i 6.6 anførte betingelser, er Allerød Varmeforsyning berettiget til ved besøg hos forbrugeren at afbryde forsyningen, såfremt der ved besøget ikke stilles sikkerhed for fremtidige leverancer.

6.8 Forsyningen genoptages, når

- restancen med påløbne gebyrer, omkostninger vedrørende afbrydelsen og genoplukningen, samt eventuelle renter og omkostninger ved restancens inddrivelse er betalt, eller
- der er stillet sikkerhed for betaling af fremtidigt forbrug (jf. 6.6), eller
- der indgås en betalingsordning, hvilket dog kun kan indrømmes, hvis afbrydelsen ikke er sket som følge af misligholdelse af en tidligere indgået betalingsordning.

6.9 Ved ejerskifte hæfter den hidtidige ejer, respektive dennes bo, for alle krav i forbindelse med varmeleveringen, indtil ejerforholdet ophører, jf. 2.16.

Ved lejerskifte, hvor der er etableret et direkte kundeforhold, hæfter den hidtidige lejer, respektive dennes bo, for alle krav i forbindelse med varmelieferingen, indtil det tidspunkt, hvor lejeren har meddelt Allerød Varmeforsyning, at kundeforholdet ophører, jf. 2.16.

Depositum/anden sikkerhedsstillelse

6.10 Allerød Varmeforsyning kan stille krav om depositum som sikkerhed for fremtidig levering i tilfælde, hvor der er nærliggende risiko for, at Allerød Varmeforsyning uden denne sikkerhed vil lide tab ved fortsat levering til forbrugeren.

Der vil altid ske en individuel bedømmelse af forbrugers forhold, inden der stilles krav om depositum eller anden sikkerhedsstillelse. Og der kan kun stilles krav om depositum, såfremt forbrugeren, umiddelbart inden kravet stilles, har haft et uregelmæssigt betalingsmønster med gentagne væsentlige overskridelser af betalingsfristerne.

Renter

6.11 Hvis Allerød Varmeforsyning ikke modtager sit tilgodehavende hos en forbruger rettidigt, giver lovgivningen mulighed for at opkræve morarenter af restancebeløbet. I renteloven er fastsat nærmere regler for rentetilskrivning i forbindelse med restancer.

6.12 Standardgebyrer på el-, gas- og varmeområdet

Allerød Varmeforsyning anvender følgende standardgebyrer (*) momsfrie gebyrer):

- Rykkerskrivelse *)
- Inkassomeddelelse *)
- Lukkebesøg *)
- Genoplukning inden for normal åbningstid
- Betalingsordning *)
- Fogedforretning, udkørende
- Selvaflæsningskort, rykker
- Aflæsningsbesøg
- Flytteopgørelse ved selvaflæsning
- Flytteopgørelse ved aflæsningsbesøg
- Nedtagning af måler
- Genetablering af måler
- Ekstraordinær måler aflæsning med regning
- Udskrift af regningskopi
- Målerundersøgelse på stedet

Gebyrernes størrelse fremgår af Allerød Varmeforsynings til enhver tid gældende takstblad.

6.13 Oversigten viser et forløb, hvor forbrugeren ikke betaler rettidigt for den opkrævede ydelse.

Ref. til alm. bestem.	Tidligste dag	Aktivitet	Beskrivelse	ALLERØD VARMEFORSYNINGSGEBYR
6.4	Dag 1	Regning (faktura)	Mindst 14 dages betalingsfrist, over et månedsskifte.	Nej
6.5	Dag 15	Rykkerbrev	Rykker afsendes med mindst 10 dages betalingsfrist. Der sendes ét rykkerbrev, hvorefter der søges indgået en betalingsordning. Udsendes flere rykkerbreve, skal hvert rykkerbrev have en betalingsfrist på mindst 10 dage. Der må maksimalt opkræves 3 rykkergebyrer for samme ydelse.	Ja
		Betalingsordning	Forbrugeren skal have mulighed for at indgå en betalingsordning.	Ja
		Betalingsordning ikke overholdt	Hvis betalingsordningen ikke overholdes overdrages tilgodehavendet til retslig inkasso (ved advokat).	Nej (men omkostninger til advokat)
6.6	Dag 26	Inkassobrev	Brev til forbrugeren om, at tilgodehavendet er overgået til retslig inkasso hos SKAT. I inkassobrevet gøres opmærksom på tidspunkt for afbrydelse af forsyningen, og der gives et varsel for lukning, som bør være relativt kort, eksempelvis 5 – 8 dage.	Ja
6.7	Dag 31	Lukkebesøg	Besøg hos forbrugeren, hvor der lukkes for forsyningen, og der afleveres et lukkebrev. Forbrugeren orienteres om betingelser for genoplukning. Hvis det bliver nødvendigt med assistance fra foged for at gennemføre lukkebesøget, kan der opkræves særskilt gebyr herfor – også kaldet "udkørende fogedforretning".	Ja Ja
6.8		Genoplukning	Efter betalt restance, indgåelse af betalingsordning eller sikkerhedsstillelse for fremtidigt forbrug, kan forsyningen genoptages.	Ja

7. Tilsyns – og klagemyndighed m.v.

Tilsyns- og klagemyndigheden på energiområdet er:

Energitilsynet
Carl Jacobsens Vej 35
2500 Valby
Tlf.: 41 71 54 00
www.energitilsynet.dk
post@energitilsynet.dk

Energitilsynet varetager tilsyns- og klagefunktionen på energiområdet efter energiforsyningslovene, hvilket vil sige kontrol med priser og generelle leveringsbestemmelser.

Energiklagenævnet
Frederiksborggade 15
1360 København K
Tlf.: 33 95 57 85
www.ekn.dk
ekn@ekn.dk

Energiklagenævnet behandler klager over myndighedsafgørelser i enkeltsager.
Energiklagenævnets afgørelser er endelige administrative afgørelser.

Forbrugerklager kan rettes til:

Ankenævnet på Energiområdet
Carl Jacobsens Vej 35
2500 Valby
Tlf.: 4171 5000
post@energianke.dk
www.energianke.dk

Ankenævnet på Energiområdet varetager de konkrete civilretlige forbrugerklager, som eksempelvis klager over målere, restanceinddrivelse, flytteafregning, ejerskifte m.v.

8. Ikrafttræden og ændring af bestemmelserne

8.1 Nærværende "Almindelige bestemmelser for fjernvarmelevering" er vedtaget af:

Byrådet i Allerød Kommune

_____ den ____ / _____

og anmeldt til Energitilsynet.

8.2 Allerød Varmeforsyning er til enhver tid berettiget til at foretage ændringer i bestemmelserne.

8.3 Ændringer

Meddelelse om ændringer af "Vedtægter", "Almindelige bestemmelser for fjernvarmelevering", "Tekniske leveringsbestemmelser" og "Takstblad" sker ved direkte henvendelse til ejer/lejer. Meddelelse herom gives pr. brev eller via BETALINGSSERVICE - meddelelsen.

Aktuel information om Allerød Varmeforsynings til enhver tid gældende vedtægter m.v. kan ses på Allerød Varmeforsynings hjemmeside (under udarbejdelse) eller fås ved henvendelse til Allerød Varmeforsyning.

Bilag: 9.2. Takstblad 2013

Udvalg: Økonomiudvalget 2014-2017

Mødedato: 18. februar 2014 - Kl. 7:30

Adgang: Åben

Bilagsnr: 77019/13

ALLERØD VARMEFORSYNING

TAKSTBLAD 2013

ALLERØD VARMEFORSYNING
Takstblad oktober 2013

C:\Users\flk\AppData\Local\Microsoft\Windows\Temporary Internet
Files\Content.Outlook\5RUNNZLV\Takstblad_092013_Alleroed_final (3).docx

1. Tilslutningsbidrag:

Tilslutningsbidraget beregnes særskilt for beboelsesbygninger og andre bygninger, såsom institutioner, erhverv, handel, produktionsanlæg etc. Afhængig af bygningens afstand til næste fordelingsledning kan Allerød Varmeforsyning afslå anmodning om tilslutning, hvis det skønnes, at omkostningerne eller varmetabet er for store. I tilslutningsbidraget indgår måleren og stophanerne.

Boliger:

Boliger er lejligheder, rækkehuse og villaer. Tilslutningsbidraget er ensartet **17.500,- kr. inkl. moms** per måler for boliger op til 250 m² og med en stikledning på **max. 30 m**. Ved stikledninger **over 30 m** beregnes hver ekstra meter med **1.500,- kr. inkl. moms**. Stikledningen føres fra fordelingsledningen til inderside af ydermuren.

Andre bygninger:

Tilslutningsbidraget beregnes som antal brutto m² ganget med **150,- kr. inkl. moms**. Stikledningen føres fra fordelingsledningen indtil matrikelskelet. Resten af stikledningen til ydermuren betales af bygherren selv. Ved stikledninger **over 30 m** beregnes hver ekstra meter med **1.500,- kr. inkl. moms**.

Tilslutningsbidraget ved etageboliger, ældreboliger, ungdomsboliger og rækkehuse, der kan nøjes med en fælles stikledning og en indre fordelingsledning, beregnes også efter denne metode.

Ved tvivl om, hvilken metode der svarer til en bestemt type bygning, træffer Allerød Varmeforsyning den endelige beslutning.

2. Varmepris:

Varmeprisen består af følgende to dele, som opkræves via 2 årlige à conto opkrævninger;

- Abonnementspris (til dækning af de forbrugsafhængige omkostninger)

Afregnes efter bruttoetagearealet, målt i m², som det står opført i BBR.
Kælderarealet indgår med faktor 0,5, idet det forudsættes, at kældereren ikke bruges til beboelse eller undervisningsformål, i så fald skal kældereren indgå med en faktor 1.

- Pris pr. MWh/GJ (til dækning af de forbrugsafhængige omkostninger)

Afregnes efter den installerede energimåler. MWh/(GJ)-prisen så den dækker de forbrugsafhængige omkostninger.

<u>Varmepriser for 2013:</u>	<u>inkl. moms</u>	<u>ekskl. moms</u>
Årligt abonnement pr. m ² /år:	28,99 kr.	23,19 kr.
Pris pr. MWh:	790,65 kr.	632,52 kr.
(Pris pr. MWh omregnet til GJ:	219,63 kr.	175,70 kr.)

Varmepriser for 2014:

Varmepriserne fastlægges endeligt primo 2014, når endeligt varmeregnskab for 2013 foreligger.

3. Opkrævnings-/betalingstidspunkter:

<u>Rate</u>	<u>opkrævning udsendes</u>	<u>forfaldsdato (måned)</u>
1. à conto	marts	april
2. à conto	september	oktober
Endelig afregning	februar (efterf. år)	marts (efterf. år)

4. Priseksempler

4.1 Standardhus på 130 m² og et gennemsnitligt forbrug på 18,5 MWh/år:

Tilslutningsbidrag (engangsbeløb inkl. moms):	17.500,- kr.
Abonnement: 130 m ² x 28,99 kr. =	3.768,70 kr./år
Forbrug: 18.5 MWh/år x 790,65 kr./MWh =	<u>14.627,02 kr./år</u>
Samlet pris inkl. moms:	<u>18.395,73 kr./år</u>

4.2 Anden bygning på 900 m² og et gennemsnitligt forbrug på 150 MWh/år:

Tilslutningsbidrag (engangsbeløb inkl. moms):	
900 m ² x 150,- kr. =	135.000,- kr.
20 m stikledning fra skel til ydermur: 20 m x 1.500,- kr. (skønnet pris!) =	<u>30.000,- kr.</u>
Samlet investering inkl. moms:	<u>165.000,- kr.</u>
Abonnement: 900 m ² x 28,99 kr. =	26.091,- kr./år
Forbrug: 150 MWh x 790,65 kr./MWh. =	<u>118.597,50 kr./år</u>
Samlet pris inkl. moms:	<u>144.688,50 kr./år</u>

- I sammenligning med resten af landet ligger prisen lige omkring gennemsnittet.
- Den individuelle pris afhænger meget af, hvor godt bygningen er isoleret, hvor tætte dør og vinduerne er, og af forbrugsmønstret.
- Varmeforsyningen er brugerfinansieret, hvilket betyder at udgifter og indtægter skal hvile i sig selv over en årrække. Det enkelte års overskud eller underskud på såvel drift som anlæg overføres derfor til særlige udlægskonti i balancen.

5. Gebyrer

Allerød Varmeforsyning anvender følgende vejledende standardgebyrer, som er godkendt af Energitilsynet:

Gebyrtype	pris i kroner
1. Rykkerskrivelse *)	100,-
2. Lukkebesøg *)	375,-
3. Genoplukning inden for normal åbningstid	375,-
4. Nedtagning af måler	600,-
5. Genetablering af måler	600,-
6. Ekstraordinær måleraflæsning med regning	200,-
7. Udskrift af regningskopi	35,-
8. Målerundersøgelse på stedet	335,-

*) Momsfrie gebyrer

Inkassobehandling af restancer foregår via kommunens generelle behandling af restancesager og følger derfor de gebyrsatser, der beregnes ved overdragelse af restancer til Skat. Derfor er de ikke anført særskilt i ovenstående tabel.

Administration:	Teknisk chef Tel.: 48 100 100 email: kommunen@alleroed.dk
------------------------	---

Bilag: 9.3. Aftale om fjernvarmelevering.pdf

Udvalg: Økonomiudvalget 2014-2017

Mødedato: 18. februar 2014 - Kl. 7:30

Adgang: Åben

Bilagsnr: 4748/14

Vejledning

Denne fil er en skabelon. Før du skriver skal du bruge *Gem som* for at gemme den som tekstfil med følgende filnavn, som journaliseres i ACADRE og sendes som print til brugeren:

Side 1:

Aftale_om_levering_matrikel_dato (eks.: *_020913* for 02. september 2013).doc

Når den underskrevne kontrakt kommer retur, scannes den som *.pdf fil, som journaliseres i samme mappe som originalfilen.

Side 2:

Velkomstbrev_matrikel_dato.doc

Side 3:

Fraflytning_matrikel_dato.doc

Husk: Ved udskrivning af siderne, skal du huske, at bede printeren om, kun at printe den relevante side.

Side 1 sendes altid sammen med:

*Tekniske Bestemmelser For Fjernvarmelevering og
Almene Bestemmelser For Levering Af Fjernvarme*

Side 2 sendes altid sammen med:

Almene Bestemmelser For Levering Af Fjernvarme

AFTALE OM FJERNVARMELEVERING

Der er mellem ejeren af nedennævnte ejendom og **Allerød Varmeforsyning** indgået aftale om tilslutning af fjernvarme til ejendommen beliggende.

Matrikelnummer _____
Gadenavn/nr _____
Postnr./By _____

Ved underskrift af denne aftale har ejeren af ejendommen fået udleveret gældende

- Vedtægter
- Almindelige bestemmelser for fjernvarmelevering
- Tekniske bestemmelser for fjernvarmelevering
- Takstblad

for **Allerød Varmeforsyning**

OBS ! Gældende version af vedtægter m.v. vil altid fremgå af Allerød Varmeforsynings hjemmeside, ligesom disse kan rekvireres på værket.

Ved underskrift af nærværende aftale accepterer ejeren af ejendommen tilslutningen af ovennævnte ejendom på de til enhver tid gældende betingelser, jf. udleverede vedtægter, almindelige bestemmelser for fjernvarmelevering, tekniske bestemmelser for fjernvarmelevering og takstblad.

Ejendommen tilsluttes/er tilsluttet den: _____

Bemærkninger: _____

Boligareal i henhold til BBR _____ m²
Erhvervsareal i henhold til BBR _____ m²
Ejendommen indeholder _____ Lejligheder/lejemål

Ejeren af ejendommen

Navn

Værk

Allerød Varmeforsyning

Gadenavn/nr _____ Bjarkesvej 2

Postnr./By _____ 3450 Allerød

Telefon _____ 48 100 100

Dato _____ Dato _____

Underskrift _____ Underskrift _____

Allerød Kommune

Allerød Varmeforsyning

Allerød Rådhus
Bjarkesvej 2
3450 Allerød
Tlf: 48 100 100
kommunen@alleroed.dk
www.alleroed.dk

Åbningstider
Mandag-Tirsdag 10-14
Onsdag lukket
Torsdag 10-18
Fredag 10-12

16. januar 2014



Navn

Adresse

By

Allerød Kommune
Allerød Varmeforsyning

VELKOMSTBREV

Forbrugersted: **Adressen, 3450 Allerød**
Forbrugernr.: **XXXXXX**

Du bydes velkommen som forbruger på ovennævnte adresse pr. den XX/XX 20XX.

Vi har registreret, at din varmemåler nr. XXXX den

XX/XX 20XX er aflæst til XXX MWh

Acontovarmebidrag opkræves i XX måneder pr. år. Årsaflæsningen foretages i (.....måned) og danner grundlag for næste års á conto betalinger.

Forsyningen sker i henhold til gældende vedtægter, almindelige bestemmelser for fjernvarmelevering, tekniske leveringsbestemmelser og takstblad. Enhver ændring i forbrugerforholdet – f.eks. flytning, navneændring, væsentlige ændringer i forbruget m.v. skal meddeles direkte til værket.

Er der spørgsmål, du ønsker belyst, er du velkommen til at kontakte os.

Såfremt vi ikke hører fra dig inden 5 dage, er du hermed oprettet som forbruger på ovennævnte forbrugssted.

Med venlig hilsen

Allerød Varmeforsyning

Navn, stilling



Navn
Adresse
By

FRAFLYTNING AF LEJER

Forbrugersted: **Adressen**
Forbrugernr. **XXXXXX**

Lejeren af ovennævnte forbrugssted har meddelt flytning pr. XX/XX 20XX, og værket har/vil foretage(t) aflæsning af måleren.

For god ordens skyld skal værket henlede opmærksomheden på værkets almindelige bestemmelser for fjernvarmelevering, pkt. 2.16, hvoraf det fremgår, at:

" Såfremt værket ikke modtager meddelelse om ny lejer, er ejeren forpligtet til at betale såvel faste bidrag som forbrugsbidrag efter måler, indtil værket har modtaget meddelelse om ny lejer."

Indtil oplysning om ny lejer foreligger, vil du, som ejer, blive registreret som forbruger på ejendommen.

Er der spørgsmål, du ønsker belyst, er du velkommen til at kontakte os.

Med venlig hilsen

Allerød Varmeforsyning

Navn, stilling

Allerød Kommune

Allerød Varmeforsyning

Allerød Rådhus
Bjarkesvej 2
3450 Allerød
Tlf: 48 100 100
kommunen@alleroed.dk
www.alleroed.dk

Åbningstider
Mandag-Tirsdag 10-14
Onsdag lukket
Torsdag 10-18
Fredag 10-12

16. januar 2014



Tekniske Bestemmelser for Fjernvarmetilslutning

Allerød Kommune

Allerød Varmeforsyning

Allerød Rådhus
Bjarkesvej 2
3450 Allerød
Tlf: 48 100 100
kommunen@alleroed.dk
www.alleroed.dk

Formål

De Tekniske Bestemmelser giver en entydig anvisning på, hvordan stikledningen til et nyt forbrugssted udføres og hvordan ledningen tilsluttes forbrugerens varmeveksler og/eller varmtvandsboiler.

Dette skal sikre, at alle installationer på nettet har de samme egenskaber, og indeholder de nødvendige sikkerhedskomponenter, der melder eventuelle lækager og indeholder de rette stophaner, for at kunne lukke vandtilstrømningen. Anvisningerne er nøje afstemt med værkets kapacitet og tekniske indretning.

Dato: 16. januar 2014

Stikledning

Stikledningen indtil stopventilerne er Allerød Varmeforsynings ansvar, derefter er det bygningssejerens ansvar. Det skal sikres, at stikledningen fra fordelingsledningens afgrening indtil ydermuren udføres så vidt muligt i et ubrudt stykke for at mindske risikoen for lækager.

I den her brugte eksempeltilslutning skal fjernvarmestikket udføres med et fleksibelt præisoleret twindrør i isoleringsklasse 2. Alle dimensioner og anvisninger skal tilpasses de projektrelevante dimensioner. Typen hedder nærmere betegnet LOGSTOR Aluflex-TwinPipes i dimensionen AluPEX Ø20/20/110 mm Serie 2. Se venligst sektion 6.1.0.6. i nedenstående.

https://logstor.com/Catalogs/District%20Heating/dk/Catalogue/6_0%20TwinPipe%20systemet.pdf

Installation ved teknikrum

Ved teknikrummet er der efterladt plads i fundamentet til rørledningsstikket. Af hensyn til evt. fremtidig servicering skal rørledningen ligge i gennemføringsrør som indstøbes i fundamentet, se nedenstående figur 1. Instruksen fremgår af LOGSTORS katalog "Afslutninger med Flexpipe" under pkt. 3.6.0.2. Der efterlades en passende rørlængde over gulvhøjde. LOGSTOR anbefaler minimum 500 mm



Sokkelgennemføring via indstøbt gennemføringsrør

Anvendes i forbindelse med nybyggeri, hvor FlexPipe senere skal kunne indføres uden gener for bygningen.

1. Gennemføringsrør
2. Afdækningsreduktioner
3. Beskyttelseshætte (se ovenfor)

eller

4. Endekappe

Røret trækkes gennem indføringsrøret med specielt trækkeværktøj, se Værktøj, 17.7.1.1

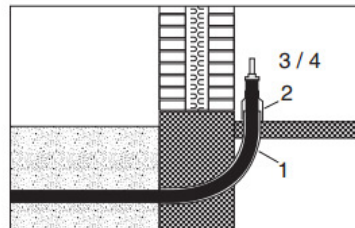

Gennemføringsrør (1)

Komponentnr. 1236.

FlexPipe ø udv. mm	R mm	H mm	L mm	ø mm
77	800	1050	900	125
90	800	1050	900	125
110	800	1050	900	140

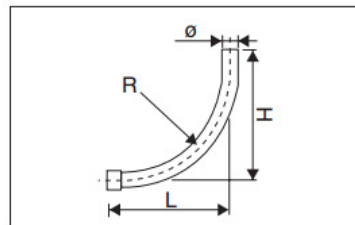

Figur 1: Anvisning af gennemføring af rørledning.

se endvidere:

https://logstor.com/Catalogs/District%20Heating/dk/Catalogue/3_6%20Afslutninger%20med%20FlexPipes.pdf

Færdigmontering i teknikrum sker efter nærmere aftale med Allerød Kommunes Fjernvarme. Varmeforsyningen har udleveret energimåler, og NIRAS eftersender snarest standard PI-diagram til installation af afspærringsventiler og energimåler.

Installation af fjernvarmestik i udgravning

Fjernvarmestikket skal altid lægges i jorden med det anviste fald. Den endelige placering skal registreres og opmåles inden rørledningen dækkes til.

Nedlægningen af rørledningen skal følge LOGSTOR's anvisning i pkt. 11.1.0.1, hvoraf det fremgår, at flexrør der nedlægges i udgravninger overalt skal være omgivet af 50 mm stenfrit tilbagefyldningsmateriale. Herover skal der minimum være et 300 mm tykt dæklag. Hertil kommer evt. et afretningslag til et asfalt eller brolægningssdække.

Med den valgte stikledning i Twin alupex i Ø 20/20/110 svarer det til en udgravningsdybde på 510 mm, bestående af 210 mm sandfyld med ilagt rørledning og 300 mm topfyld. LOGSTOR har skitseret udgravningen i nedenstående figur 2, og det er princippet i illustrationen til højre (A1) som er gældende i dette tilfælde. Twin alupex rørledningen er 110 mm i ydre diameter, så udgravningen skal være minimum $50 + 110 + 50 = 210$ mm bred.



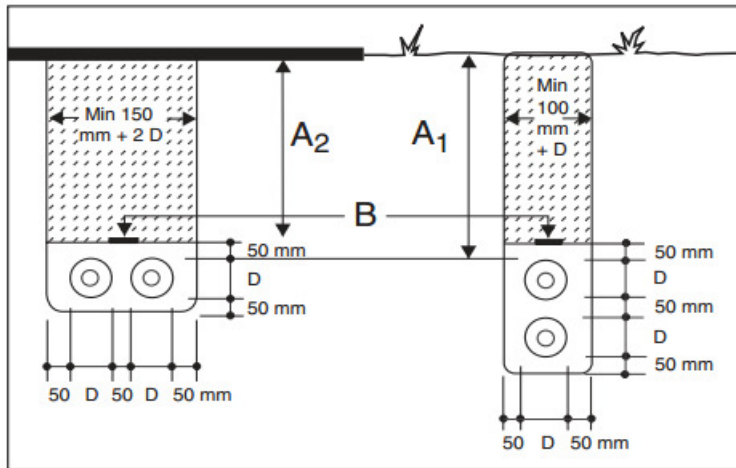

Figur 2: Profil af udgravning og nedlagt rørledning.

Projektaflevering

Når installationen færdigmeldes af håndværkerne, gennemgår Allerød Fjernvarmes tekniske driftsleder installationen, hvorefter den kan tages i brug.

Forbrugerens Installation

På næste side ses et diagram over, hvordan de tekniske komponenter hos forbrugeren skal kobles sammen.

Ved spørgsmål skal henvendelsen ske til Allerød Varmeforsynings tekniske chef på tlf.: 48 100 100.



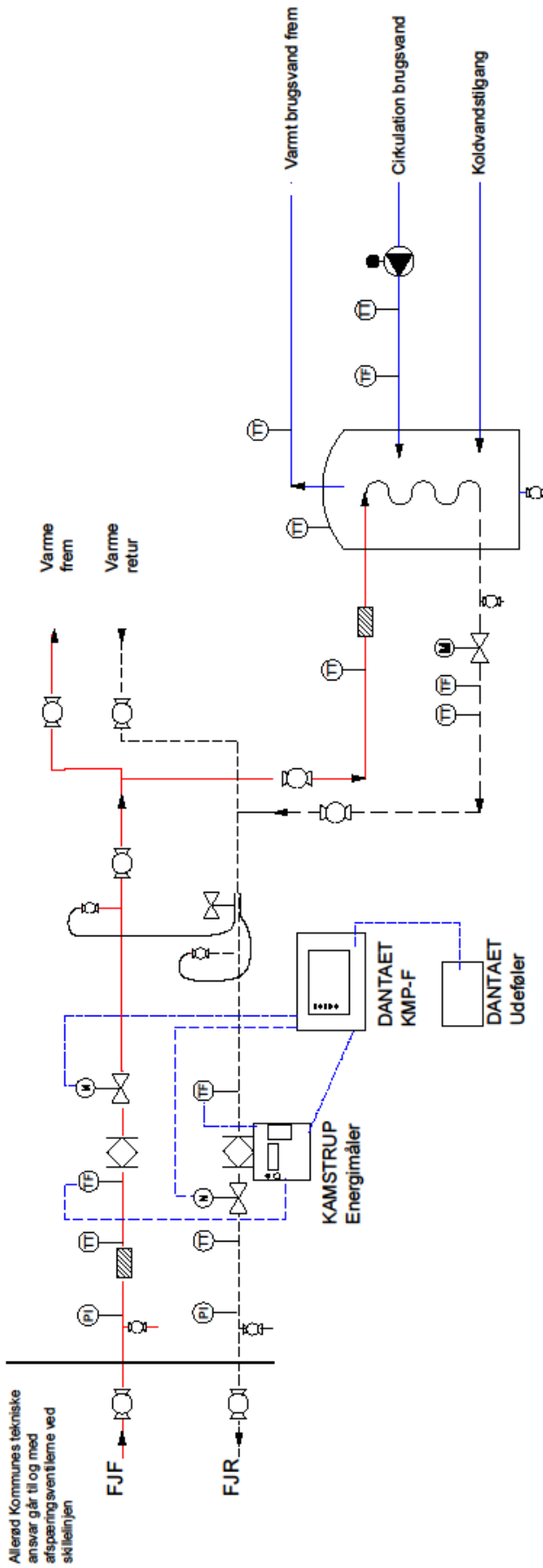

Allerød Kommunes tekniske ansvar går til og med afspæringsventileme ved skillelinjen

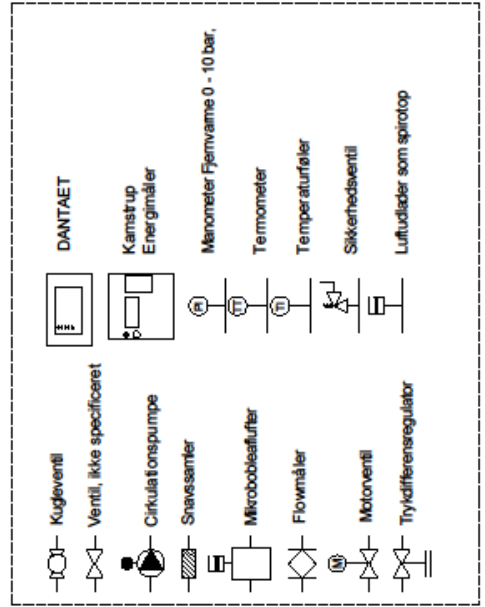

ALLERØD KOMMUNE
 Fjernvarme
 Bjarkesvej 2
 3450 Allerød

Fjernvarme Standard Diagram:
 Direkte tilslutning med varmtvandsbeholder
 Anlægget skal beskyttes med lækageovervågning
 fra DANTAET.

Opdateret 10. juli 2013



Bilag: 11.1. Notat akutboliger 15. januar 2014

Udvalg: Økonomiudvalget 2014-2017

Mødedato: 18. februar 2014 - Kl. 7:30

Adgang: Åben

Bilagsnr: 4199/14

NOTAT

Allerød Kommune

Sekretariat

Allerød Rådhus
Bjarkesvej 2
3450 Allerød
Tlf: 48 100 100
kommunen@alleroed.dk
www.alleroed.dk

Midlertidig og varig boligplacering af flygtninge og andre med akut boligbehov

Dato: 15. februar 2014
/sekretariatet

Kommunen modtager årligt et antal flygtninge. Flygtningene fordeles blandt landets kommuner ud fra landstal.

I skema nedenfor vises gennemstrømningen af flygtninge de seneste 6 år:

	Antal forløb primo	Antal forløb påbegyndt i perioden	Antal forløb afsluttet i perioden	Antal forløb ultimo perioden
2008		11	4	9
2009	9	9	5	13
2010	13	13	6	20
2011	20	13	9	24
2012	24	17	8	33
2013	33	25	9	49

Kilde: Kommunale sagsbehandlings- og økonomisystemer, AMFORA

Antal forløb primo perioden er forløb, der både er i gang første dag i den viste periode og dagen før. Antal forløb påbegyndt i perioden er forløb, der er i gang i den viste periode og ikke er i gang dagen før periodens start. Antal forløb afsluttet i perioden er forløb, der er i gang i den viste periode og ikke er i gang dagens efter periodens afslutning. Antal forløb ultimo perioden er forløb, der både er i gang sidste dag i den viste periode og dagen efter. Der er således 49 personer omfattet af det 3 år lange integrationsprogram ved udgangen af 2013. Flere af personerne bor fortsat i kommunens akutboliger.

I 2014 skal Allerød Kommune modtage 19 flygtninge. Modtagelse af flygtninge sker efter bestemmelserne i Integrationsloven.

Kommunen har de tidligere år fået tildelt en eller flere familier som del af den årlige kvote. En familie "tæller" med det antal personer familien udgør på tidspunktet for modtagelse.

I 2011, 2012 og 2013 har kommunen ikke modtaget familier, men fortrinsvis unge enlige mænd – flere under 25 år.

I henhold til Integrationslovens § 12 skal kommunalbestyrelsen snarest muligt, efter at ansvaret for en flygtning er overgået til kommunalbestyrelsen, anvise boliger til de flygtninge, som Udlændingestyrelsen visiterer til kommunen.



Kommunen kan som hovedregel kun anvise boliger, hvor lejen ikke overstiger halvdelen af husstandsindkomsten, jf. lov om individuel boligstøtte § 15. Denne hovedregel kan dog afviges, ved boligplacering af flygtninge, idet kommunen ikke kan nægte at yde fuld støtte efter § 15, hvis lejen overstiger halvdelen af husstandsindkomsten.

Indtil det er muligt at anvise en permanent bolig, skal kommunalbestyrelsen anvise flygtninge et midlertidigt opholdssted. Reglerne i lejeloven finder ikke anvendelse i forbindelse med indkvartering på midlertidige opholdssteder.

Varige boliger til flygtninge tildeles fortrinsvis i de ledige almennyttige boliger kommunen disponerer over. Kommunen har visitationsretten til 25 % af de ledige boliger – i gennemsnit ca. 40 boliger pr. år.

Boligerne som tildeles kommunen efter 25% reglen er fortrinsvis 3 og 4 værelses lejligheder med huslejer i niveau 6.000 – 8.000 kr. pr. måned + udgifter til el, varme og antennebidrag.

Huslejerne for disse boliger er for høje til at kommunen kan visitere enlige flygtninge til denne kategori af boliger – ligesom det findes uhensigtsmæssigt, at visitere unge enlige til familieboliger på 3 og 4 værelser.

En enlig flygtning på kontanthjælp vurderes alene at have råd til at betale huslejen for en ungdomsbolig eller for de billigste 1 og 2 værelses lejligheder.

Nedenfor illustreres indtægtsforhold for enlige under og over 30 år. Taksterne er gældende fra 1. januar 2014 hvor grænsen mellem høj og lav takst er hævet fra 25 år til 30 år. Beregningerne er ca. beløb.

	Under 30 år	Over 30 år	Enlige forsørgere
Kontanthjælp	6.889 kr.	10.689 kr.	14.203 kr.
- skat	- 1.209 kr.	- 2.590 kr.	- 3.516 kr.
- transport til sprogskole	- 490 kr.	- 490 kr.	- 490 kr.
- husleje i midlertidig bolig	- 2.099 kr.	- 2.099 kr.	- 4.176 kr.
Rådighedsbeløb	3.091 kr.	5.510 kr.	6.021 kr.

Det lave antal relevante boliger betyder, at kommunen har vanskeligt ved at opfylde lovens krav om varig boligplacering.

Det medfører, at flygtningene ofte indkvarteres i kommunens akutboliger i 12-36 måneder forinden relevant varig bolig kan tildeles. Forvaltningen vurderer, at den relative lange indkvartering er problematisk i forhold til kommunens forpligtigelse til snarest muligt at anvise en permanent bolig.

Da det tidligere krav om anvisning af en passende bolig inden tre måneder er ophævet, skal kommunalbestyrelsen vurdere, om andre boligsøgende end flygtninge har samme eller større behov for at få anvist en bolig. Det vil i den forbindelse være af betydning, i hvilket omfang den enkelte flygtning har mulighed for et midlertidigt opholdssted eksempelvis i form af højskoleophold.

Kommunens anvisningsret til ledige boliger

Kommunen har ret til et disponere over op til hver fjerde ledige familiebolig. I lov om almene boliger § 59, stk. 1 fremgår det at,

"Den almene boligorganisation skal efter kommunalbestyrelsens bestemmelse stille indtil hver fjerde ledige almene familiebolig til rådighed

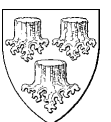

for kommunalbestyrelsen til løsning af påtrængende boligsociale opgaver i kommunen.....”

For de boliger, kommunen får til anvisning gælder det, at det er kommunen, som hæfter for lejen, hvis lejemålet ikke umiddelbart genudlejes. Det er også kommunen som garanterer for, at lejeren opfylder den kontraktmæssige forpligtelse til istandsættelse ved fraflytning.

De samme bestemmelser gælder for almene ungdomsboliger, hvor det dog gælder, at boligerne skal anvendes til at løse påtrængende boligsociale opgaver blandt unge.

Udover anvisningsretten til hver fjerde ledige familiebolig, kan boligorganisationerne og kommunalbestyrelsen indgå aftale om evt. højere kommunal anvisningsret eller kommunal anvisningsret til bestemte boliger.

Kommuner og boligorganisationer kan derudover indgå frivillige aftaler om anvisning til flere boliger. En sådan aftale er der f.eks. indgået mellem Lejerbo og Allerød Kommune, således at Allerød Kommune får 75 % af de ledige boliger til anvisning.

Der har ikke tidligere været dialog med de øvrige boligselskaber om at indgå sådanne aftaler. Da boligorganisationerne i Allerød typisk ikke har ledige boliger i overskud og lange ventelister, er det nok tvivlsomt, hvor mange ekstra boliger kommunen kan forhandles sig frem til. Der kan muligvis opnås ekstra anvisningsret over nogle enkelte boliger – heriblandt evt. nogle ungdomsboliger som somme tider kan være vanskelige at leje ud til målgruppen pga. lejeniveauet.

Indgår kommunen aftale om flere boliger hæfter kommunen for lejen og garanterer for lejerens kontraktmæssige forpligtelse på samme måde som for de boliger som bliver stillet til kommunens disposition under § 59, stk. 1.

Kommunens akutboliger

Kommunen råder over fire ejendomme der anvendes til midlertidig indkvartering af flygtninge og andre borgere med akut midlertidigt boligbehov.

Ejendommene er beliggende på Vestvej 29, Gl. Lyngvej 14, Baunesvinget 14-16 og Gladgårdsvænge 65.

Boligerne på Vestvej, Gl. Lyngvej og Baunesvinget er indrettet til værelser med adgang til fælles køkken og bad. Ejendommene indeholder i alt 22 værelser.

4 boliger på Gladgårdsvænge er indrettet med entre, bad, stue med køkkenniche samt værelse og anvendes fortrinsvis til familier.

Akutboligernes anvendelse

Kommunens akutboliger anvendes – ud over midlertidig indkvartering af flygtninge - som midlertidig bolig for de af kommunens borgere som er i akut bolignød. Oftest som led i menneskelige eller økonomiske krisesituationer.

Familieboligerne på Gladgårdsvænge anvendes desuden som erstatningsboliger ved kondemneringssager som skønnes at have kort varighed, og hvor lejeren kan flytte tilbage til den skimmelramte bolig efter udbedring. Kan lejeren ikke flytte tilbage til den kondemnerede bolig, er kommunen forpligtet til at finde anden permanent bolig til disse borgere.



Enkelte af værelserne på Vestvej 39 og Gl. Lyngvej 14 udlejes endvidere til borgere som vanskeligt kan indpasses i den almindelige boligmasse samt til unge borgere med misbrugsproblemer som modtager støttetilbud fra kommunen.

Der er opstået en "flaskehals" problematik i akutboligerne som er større end tidligere. Årsagen er hovedsageligt, at kommunen har fået tildelt et stort antal unge enlige flygtninge på den årlige kvote.

Det betyder, at Forvaltningen kan være nødsaget til at opsige sårbare borgere fra akutboligerne for at give plads til modtagelse af nye flygtninge.

Som eksempel kan nævnes en borger med betydelige psykiske problemer. Borgeren har - efter at være opsagt fra værelse i akutboligerne - søgt ophold på Skansegården i Hillerød. Opholdet koster Allerød Kommune 1.269 kr. brutto pr. døgn (der ydes 50 % i statsrefusion).

Aktuelt er alle kommunens akutboliger udlejet til flygtninge og andre med akut boligbehov.

Behov for boliger

Kommunen råder over 8 boliger på Gladgårdsvænge 57-64. Boligerne er opført som to værelses boliger på 37,5 m² og 39,5 m². Boligerne udlejes efter lejelovens almindelige bestemmelser. Til boligerne visiteres borgere som er enlige, enlige med et eller to børn eller par uden børn.

Boligernes størrelse medfører, at lejerne ofte indenfor en relativ kort årrække søger og flytter til anden større bolig.

Forvaltningen vurderer, at tilsvarende boliger vil medvirke til at løse en væsentlig del af boligbehovet.

Boliger på Elmedalen

Økonomiudvalget har på møde den 10. december 2013 besluttet, at de kommunale ældreboliger på Elmedalen fremover kan visiteres til borgere som ikke opfylder visitationskravene for ældreboliger. Forvaltningen vil derfor fremover kunne visitere boligerne på Elmedalen til flygtninge og andre med behov for en varig bolig. Der er 19 boliger på Elmedalen som aktuelt alle er udlejet efter lejelovens almindelige bestemmelser. I de seneste 3 år er der gennudlejet 7 boliger.

Boligerne på Elmedalen vurderes, at have en huslejestørrelse som kan betales af flygtninge.

Kommunalbestyrelsens muligheder for at erhverve, indrette og leje ejendomme

Integrationslovens § 13,stk. 1 giver kommunalbestyrelsen hjemmel til at erhverve, indrette eller leje ejendomme i kommunen med henblik på gennem udlejning til beboelse, at medvirke til en bedre fordeling af udlændinges bosætningsmuligheder på landsplan, regionalt og lokalt i kommunen.

Kommunalbestyrelsen kan købe eksisterende beboelsesejendomme, villaer, nedlagte landbrug m.v. samt købe og ombygge tomt erhvervsbyggeri. Kommunalbestyrelsen kan endvidere leje boliger med henblik på videreudlejning.

Kommunalbestyrelsen kan derimod ikke - med hjemmel i bestemmelsen - opføre boliger.



Kommunalfuldmagten giver alene kommunalbestyrelsen hjemmel til at opføre boliger efter Ældreboligloven og Lov om almene boliger.

Kommunalbestyrelsens forpligtigelse til boligplacering af flygtninge

Udnytter kommunalbestyrelsen ikke i tilstrækkeligt omfang sine muligheder for at anvise permanente boliger til de flygtninge, som Udlændingestyrelsen har visiteret til kommunen, kan Udlændingestyrelsen - med henblik på at anvise boliger til de pågældende - på vegne af kommunalbestyrelsen og for kommunens regning indgå aftaler om at erhverve, indrette eller leje ejendomme i kommunen.

Spørgsmålet om, hvorvidt en kommunalbestyrelse i tilstrækkeligt omfang har udnyttet sine muligheder for at anvise en permanent bolig til flygtninge som Udlændingestyrelsen har visiteret til kommunen, afhænger af en konkret og individuel vurdering. Momenter, der skal inddrages i vurderingen kan være, om kommunalbestyrelsen har udnyttet alle eksisterende muligheder for at anvise bolig, hvor lang tid flygtningen har ventet på bolig, og om kommunalbestyrelsen i samme periode har anvist bolig til andre, som må anses for at have mindre behov for en bolig end den pågældende flygtning. I sidstnævnte vurdering kan indgå momenter som den familiemæssige og økonomiske situation, og om den pågældende allerede er i besiddelse af en midlertidig bolig.

Forslag til nybyggeri af boliger

Kommunen råder over et areal i Lynge Uggeløse som i lokalplan 308 er udlagt til boligbebyggelse, rækkehuse.

Forvaltningen anbefaler til overvejelse, at arealet udbydes til salg med henblik på opførelse af almene boliger, hvoraf et antal i udbuddet defineres, at skulle have en størrelse og indretning svarende til behovet ved boligplacering af enlige, par uden børn og enlige med et eller to børn.

Da kommunen er ejer af arealet skønner Forvaltningen, at grundkøbesummen kan medfinansiere kommunens forpligtigelse til indskud til grundkapitalen.

Kommunen skal ved opførelse af alment byggeri yde tilskud til grundkapitalen. Aktuelt nedsat fra 14% til 10% af anlægssummen.

Folketinget vedtog den 2. november 2012 forslag om at nedsætte den kommunale grundkapital i forbindelse med nyt alment byggeri. Med aftalen påtager Staten sig en større del af finansieringen og giver dermed kommunerne bedre muligheder for at føre en aktiv boligpolitik.

Det nedsatte indskud er gældende frem til 2016.

Kommunen råder derudover over et areal ved Banevang/Poppelvej. Arealet er omfattet af lokalplan 2-303 for Plejeboliger ved Poppelvej og udlagt til blandet bolig, erhverv og offentlige formål, så som plejeboliger med tilhørende servicefaciliteter, etageboligbebyggelse, mindre kontor- og serviceerhverv eller offentlige formål.

Efter frasalg af areal til Plejecenter Skovvang råder kommunen over et areal på ca. 8.870 m² som kan udnyttes til opførelse af 3.100 m² etageboligbyggeri – eller ca. 40 boliger. Forvaltningen anbefaler til overvejelse, at arealet udbydes efter samme retningslinjer som foreslået ovenfor for arealet i lokalplan 308.



Behovet for større antal akutboliger

Beslattes det at udbyde et eller begge de kommunale arealer til salg med henblik på opførelse af alment boligbyggeri og på vilkår, at der som del af byggeriet opføres et antal mindre boliger som foreslået i nærværende notat, vurderer Forvaltningen, at det vil lette presset på kommunens akutboliger, minimere "flaskehals" problematikken og medvirke til at opfylde kommunens forpligtigelse om boliganvisning, jfr. bestemmelserne i Integrationslovgivningen.

Beslattes det ikke at udbyde et areal til boligbyggeri, vurderer Forvaltningen, at der er behov for et væsentligt større antal akutboliger som kan anvendes som midlertidige boliger for flygtninge og andre med akut boligbehov.

Et antal yderligere akutboliger kan eventuelt indrettes i kommunale ejendomme som står uden anvendelse eller uden planlagt anvendelse.

Indretning af akutboliger i kommunale ejendomme uden planlagt anvendelse

I årene 2011 - 2013 er der sket bygningskomprimering i et antal af de kommunale ejendomme. Det betyder, at ejendomme er solgt, tre har været udlejet og flere har fået ny anvendelse. En enkelt ejendom er planlagt til nedrivning med henblik på at realisere et antal parcelhusgrunde.

Lejemålene i de ejendomme som har været udlejet er enten ophørt eller ophører 1. marts 2014.

I ejendommen Kollerødvej 8b som har været udlejet til Frederiksberg Kommune er lejemålet ophørt 1. juni 2013 og ejendommen har fået ny midlertidig anvendelse. IT pensionisterne er flyttet ind i stueetagen og det er godkendt, at der i ejendommens 1. sal indrettes tilbud under socialpsykiatrien. På sigt indgår ejendommen i den bygningsmasse der rummer dagtilbud i Lillerød Bymidte.

Ejendommen Lyngsvinget 10 er udlejet til Frederiksberg Kommune. Lejemålet ophører 1. marts 2014 og ejendommen forventes nedrevet for at medvirke til at give plads til udstykning og salg af ca. 7 parceller ved Lyngsvinget. Lokalplanarbejdet er iværksat af byrådet og lokalplanforslag forventes fremsat i 2014.

Skulle det blive besluttet, at udskyde realiseringen af området ved Lyngsvinget vurderer Forvaltningen, at ejendommen med fordel kan indrettes til akutboliger for flygtninge og andre med akut boligbehov. Overslag over udgifter ved indretning fremgår under afsnittet "Det aktuelle behov for akutboliger" sidst i nærværende notat.

Ejendommen Ørnevang 21 er ligeledes udlejet til Frederiksberg kommune. Lejemålet som ophører 1. marts 2014.

Ejendommen er tidligere forsøgt solgt til enten daginstitutionsformål eller boligformål. Det har ikke været muligt, at afhænde ejendommen i det nuværende marked. Der er ikke planlagt ny anvendelse af ejendommen.

Forvaltningen anbefaler til overvejelse, at ejendommen indrettes bedst muligt for at give plads for et antal flygtninge. Aktuelt forventer Forvaltningen, at en flygtning som er modtaget på kvoten i 2013 får tilkendt familiesammenføring med hustru og 8 børn i løbet af 2014. Forvaltningen vurderer, at ejendommen er egnet til midlertidig indkvartering af familien efter mindre ændringer/vedligeholdelse. Udgifterne er ikke prissat. Familienmedlemmerne der familiesammenføres tæller ikke på den årlige kvote.



Byrådet har nedsat et § 17 stk. 4 udvalg som aktuelt arbejder med kortlægning og ideoplæg til den fremtidige planlægning af dagtilbudsområdet i området omkring Ravnholt skolen.

En konklusion af det gennemførte analysearbejdet forventes på nuværende tidspunkt at pege på en løsning som medfører, at pasningstilbud som i dag varetages i kommunens to daginstitutioner ved Lyngsvinget – nr. 4 og 6 – skal flyttes til Ravnholt skolen.

Realiseres planerne som forventet betyder det, at to ejendomme vil stå uden planlagt anvendelse.

Bygningerne er i indretning og kvalitet sammenlignelig med ejendommen Lyngsvinget 2 som i 2011 - som led i bygningskomprimeringen - blev ombygget og indrettet til Hybler og Kontakten.

Forvaltningen vurderer, at hver af de to ejendomme med fordel kan indrettes til 7-8 akutboliger. Indretningen er ikke prissat.

Inddrages de to ejendomme til akutboliger vurderer Forvaltningen, at antallet af akutboliger er tilstrækkeligt til at dække det fremtidige behov.

Det aktuelle behov for akutboliger

Alle kommunens akutboliger er aktuelt udlejet. Det betyder, at kommunen ikke i egne bygninger kan indkvartere flygtninge som modtages 1. februar 2014 og fremadrettet.

Forvaltningen har undersøgt mulighederne for midlertidigt at udvide kapaciteten af midlertidige boliger, bl.a. ved indkvartering på hoteller, ved opstilling af et antal pavillonboliger samt ved indretning af et antal akutboliger i ejendommen Lyngsvinget 10.

Leje af hotelværelser

Forvaltningen har forhåndsreserveret 2 – 6 hotelværelser i Nordsjælland for foreløbig tre måneder, februar, marts og april 2014. På nuværende tidspunkt er det uvist, om indkvartering på hotel kan opfylde behovet for indkvartering af flygtninge som modtages i løbet af 2014 – idet Forvaltningen konstaterer, at flere kommuner i Hovedstadsområdet ser sig nødsaget til at anvende denne løsning. Ledig kapacitet på hoteller, der tilbyder udleje til kommuner, er derfor uvist. Placering af flygtninge på hoteller i øvrige nordsjællandske kommuner vurderes uhensigtsmæssigt i forhold til det løbende integrationsarbejde som udføres af medarbejdere i Borgerservice.

Leje af 6 værelser på hotel anslås at udgøre 58.380 kr. pr. måned – heraf kan i alt 12.594 kr. pr. måned opkræves i husleje, jfr. gældende takster for flygtninges betaling af husleje i midlertidige boliger. Kommunens merudgift afholdes indenfor den eksisterende budgetramme.

Opstilling af pavilloner

Forvaltningen har endvidere undersøgt mulighederne for opstilling af et antal pavilloner på et kommunalt areal. Pavillonerne foreslås indrettet til 8 værelser á ca. 10 m² med adgang til fælles køkken, 2 fælles badeværelser og 2 fælles toiletter. Pavillonbygningen udgør et areal på i alt 165 m².

Som placering anbefaler Forvaltningen til overvejelse et areal ved Lyngsvinget hvor en tidligere daginstitution er nedrevet. Der forefindes afproppede forsyningsledninger og afløb til kloak fra tidligere nedrevet daginstitution. Arealet er omfattet af det areal som byrådet tidligere har besluttet at udlægge til et antal boligparceller.



Arealet er omfattet af Byplanvedtægt nr. 1 i Lyng-Uggeløse med tilhørende tillæg nr. 1 og er udlagt til offentligt formål, daginstitutioner og skoler. En opstilling af pavilloner er betinget af, at der meddeles dispensation fra byplanvedtægtens bestemmelser. Forvaltningen vurderer, at det er sandsynligt at dispensation kan opnås.

Forvaltningen har indhentet tilbud på opstilling og nedtagning af pavillonerne. Tilbuddet udgør 240.000 + klargøring areal kr. 100.000 - hertil kommer månedlig leje af pavillonerne i alt 18.600 kr., eller i alt 223.200 kr. årligt samt udgifter til el, vand og varme og vedligehold inventar anslået til i alt 75.000 kr. årligt.

Lejeindtægt på pavillonerne forventes at udgøre 200.000 kr. årligt.

Beboelsespavillonerne opfylder bestemmelserne i BR10 kapitel 6, hvilket betyder, at de opfylder gældende krav til isolering og er monteret med ventilationsanlæg med genvex. Ifølge BR10 kan der meddeles dispensation til opsætning af beboelses pavilloner i op til 3 år.

Der vil være behov for anlægsbevilling til opsætning og nedtagning af pavillonerne.

Det forventes, at opstilling af pavilloner kan stå klar til indflytning 1. maj 2014 afhængig af beslutningstidspunktet.

Indretning af midlertidige akutboliger i Lyngsvinget 10

Alternativt anbefaler Forvaltningen til overvejelse, at der midlertidig indrettes et antal akutboliger i ejendommen Lyngsvinget 10, når lejemålet med Frederiksberg Kommune ophører den 1. marts 2014.

Forvaltningen har udarbejdet skitse som giver mulighed for 9 værelser med adgang til fælles køkken, 2 bad/toilet og 1 toilet. Værelserne er mellem 9.5 m² og 18 m². Udgifterne ved indretningen anslås til 350.000 kr. Det forventes, at boligerne kan indrettes således de er klar til indflytning den 1. maj 2014. Der skal afsættes driftsmidler til el, vand og varme og vedligehold af inventar anslået 95.000 kr. årligt.

Lejeindtægt forventes at udgøre 200.000 kr. årligt.

Forvaltningen har på ovennævnte baggrund følgende forslag:

Forslag 1 - midlertidige boliger

- 1A At der til dækning af behovet for midlertidig boliger løbende lejes et antal hotelværelser på hoteller i Nordsjælland i takt med behovet.
- 1B At der opsættes pavilloner på et areal ved Lyngsvinget - indrettet som 8 boliger med adgang til fælles køkken og bad - med henblik på, at dække behovet for akutboliger. Boligerne opsættes for en periode af maksimalt 3 år.
- 1C At der i ejendommen Lyngsvinget 10 midlertidigt indrettes et antal akutboliger med henblik på at dække det aktuelle behov for akutboliger. Boligerne indrettes for en periode af maksimalt 3 år, hvorefter arealet realiseres til et antal parcelhusgrunde.



Forslag 2 – permanent løsning flere boliger

- 2A At der udarbejdes sag til Økonomiudvalget med henblik på udbud og salg af kommunalt areal til opførelse af et antal almene boliger hvoraf en del af boligerne i størrelse og indretning opføres som foreslået af Forvaltningen.

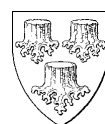

Bilag: 11.2. Kortbilag Akutboliger - Lyngsvinget 10/ Pavillon løsning - 1500.pdf

Udvalg: Økonomiudvalget 2014-2017

Mødedato: 18. februar 2014 - Kl. 7:30

Adgang: Åben

Bilagsnr: 1668/14



Kortbilag: Illustrationskort

1:1500 0 7,5 15 37,5 75m

- Matrikel 8ak med pavillo
- ▒ Pavillon løsning

Skala: 1:2.000

Bilag: 11.3. Notat - Besvarelse af spørgsmål stillet af SVU_2_.pdf

Udvalg: Økonomiudvalget 2014-2017

Mødedato: 18. februar 2014 - Kl. 7:30

Adgang: Åben

Bilagsnr: 11123/14

NOTAT

Allerød Kommune

Sekretariat

Allerød Rådhus
Bjarkesvej 2
3450 Allerød
Tlf: 48 100 100
kommunen@alleroed.dk
www.alleroed.dk

Redegørelse på baggrund af spørgsmål og anbefalinger fremkommet ved Sundheds- og velfærdudvalgets behandling af sag om evt. udvidelse af kommunens antal af akutboliger

Dato: 06. februar 2014

Sundheds- og Velfærdsudvalget behandlede på møde den 29. januar 2014 sag om eventuelt udvidelse af antal af akutboliger – ansøgning om anlægsbevilling og tillægsbevilling.

Udvalget anmodede Forvaltningen om, - forinden sagen behandles i økonomiudvalget – at redegøre for muligheder og svar på følgende:

1.
Det foreslås, at kommunen inviterer boligselskaberne til møde med henblik på at lave aftaler om, at kommunen i en midlertidig periode får hævet anvisningsretten fra en fjerdedel til f.eks. en tredjedel af alle boliger. Udvalget fandt, at det var en god ide, der kunne løse problemer i enkeltsituationer, men at det nok ikke ville løse alle problemer.
2.
Udvalget spurgte, om ledige boliger på plejecentrene (Skovvang og Engholm) i en overgangsperiode kan anvendes til målgruppen af flygtninge og andre med akut boligbehov.
3.
Udvalget spurgte til, om boligudbygningen på Rådhusgrunden kunne omfatte mindre boliger, som dem Forvaltningen efterspørger.

Forvaltningens bemærkninger og svar

Ad 1

Borgmesteren inviterer boligorganisationernes formænd til en dialog om evt. øget anvisningsret.

I 2013 fik kommunen anvist 40 boliger af boligselskaberne. Eventuel aftale om forøgelse af anvisningsretten fra 1/4 til 1/3 af de ledige almene boliger vurderes at øge antallet med 12 boliger årligt. De anviste boliger er dog ofte store og dyre og ikke egnede til målgruppen.

Ad 2

Det fremgår af lov om almene boliger § 55 stk. 6 og 7, at en boligorganisation kan leje ældreboliger ud til anden målgruppe, hvis det i en periode ikke er muligt at foretage udlejning til den berettigede målgruppe¹.

¹ Stk. 6. Den almene boligorganisation kan udleje ældreboligerne til andre boligsøgende, såfremt de ikke kan udlejes til den berettigede personkreds. Ved ledighed skal boligerne på ny søges udlejet til den berettigede personkreds.

Stk. 7. Den almene boligorganisation kan med kommunalbestyrelsens godkendelse udleje almene ældreboliger som almene familieboliger eller som almene ungdomsboliger. Det er en betingelse, at der ikke generelt er efterspørgsel efter de pågældende boliger fra den berettigede personkreds. Kommunalbestyrelsen kan beslutte, at de pågældende boliger på ny skal udlejes som almene ældreboliger¹.



Der er p.t. et antal ledige plejeboliger på grøn gang på Engholm, som vil kunne lejes ud til en anden personkreds. Det vil kræve, at der etableres en fysisk adskillelse til de øvrige plejeboliger på Plejecenter Engholm. Hvis boligerne lejes ud som permanente boliger, må man afvente naturlig fraflytning før boligen igen kan udlejes til den berettigede målgruppe.

Forud for udlejning til andet formål end plejeboliger bør der ske en vurdering af potentielle muligheder for arealernes anvendelse til funktioner på ældre og sundhedsområdet. Aktuelt er flere anvendelsesmuligheder i spil – dels et sundheds hus, akutpladser og demenspladser.

Der er endvidere ledige plejeboliger på Plejecenter Skovvang. Boligerne kan ikke adskilles fra de øvrige plejeboliger og fællesarealer – ligesom Forvaltningen vurderer, at boligerne kommer i anvendelse frem mod sommeren 2014.

Ad 3

Byrådet godkendte på møde den 19. december 2013 Skema A for boligbebyggelse på Rådhusgrunden. En repræsentant fra byggeriet har oplyst, at projekteringsarbejdet er i fuld gang og at det derfor ikke er muligt at ændre det godkendte antal og størrelse af de planlagte boliger.



Bilag: 12.1. Beredskabsplan BU.pdf

Udvalg: Økonomiudvalget 2014-2017

Mødedato: 18. februar 2014 - Kl. 7:30

Adgang: Åben

Bilagsnr: 379/14



BEREDSKABSPLAN

VED OVERGREB PÅ BØRN OG UNGE



Denne pjece indeholder en handleguide til ansatte i Allerød kommunes skoler, dagtilbud og foreninger om, hvordan overgreb og mistanke om overgreb mod børn og unge håndteres.

Indholdsfortegnelse:

1. Introduktion	3
• Baggrunden for denne pjece om overgreb	
• Overgreb kan handle om	
• Hvad forstås ved et overgreb	
2. Mistanke	4
• Mistanke om vold og seksuelle overgreb	
• Drøft din tvivl	
• Tegn på mistrivsel	
3. Handlinger	6
• Hvad skal du være særlig opmærksom på i akutte situationer	
• Overgreb, der foregår i familien eller det private netværk	
• Overgreb i institution, skole eller forening	
• Viden om mistanke om børn, der begår overgreb mod børn	
• Når et barn køres på hospital	
• Den tværfaglige koordinationsgruppe	
4. Hvad siger loven?	10
• Handlepligt og handlemuligheder	
• Tavshedspligt	
• Notatpligt	
• Hvis der ikke er enighed om, hvorvidt der er et overgreb	
5. Vigtige adresser og telefonnumre:	11

1. Introduktion

Baggrunden for denne pjece om overgreb

Denne pjece vejleder omkring, hvordan man handler i Allerød kommuner, når man får kendskab eller mistanke om, at et barn eller en ung udsættes for overgreb.

Ved alle former for overgreb mod børn er det vigtigt, at der handles tidligt og relevant. Alle handlinger skal foretages ud fra, hvad der tjener barnets tarv.

Når et barn har været udsat for et overgreb enten i hjemmet, i institutionen eller af et andet barn er det vigtigt med et tæt og velkoordineret samarbejde. Det er forældrene, institutionerne og skolerne, der har den tætte daglige kontakt med børnene og som derfor først forventes at reagere på tegn på mistvivsel hos børn. Er der mistanke om vold eller overgreb kræver det et tæt og professionelt samarbejde imellem de involverede parter.

Overgreb kan handle om:

- Overgreb, der foregår i familien eller det private netværk
- Overgreb foretaget af medarbejder, leder eller frivillig
- Overgreb foretaget af et andet barn.

Hvad forstås ved et overgreb?

*Overgreb defineres som **fysisk, psykisk vold eller seksuelt overgreb mod børn under 18 år.***

Vold er en handling eller trussel, der – uanset hensigten - skader en anden persons integritet, eller som skræmmer, smerter eller skader personen. Vold kan være en bevidst handling eller handling som sker i affekt.

Vold er en ødelæggende adfærd, som et barn udsættes for af forældre, andre omsorgsgivere eller ukendte personer, herunder andre børn og unge. Vold er udtryk for, at barnet ikke frivilligt indgår i den handling, der begås mod barnet.

Fysisk vold er at blive udsat for kropslig smerte ved slag, spark, brændemærkning, skoldning, kvælertag eller anden form for straf, hvor barnet rammes direkte på kroppen.

Det kan også være voldsom rystelse af spædbørn, som kan medføre hjerneskader. Omskæring af piger er også fysisk vold.

Psykisk vold kan være følelsesmæssig afvisning, trusler om at blive forladt, trusler om straf og indespærring. Det er også psykisk vold at overvære eller vokse op med vold over for sine nære omsorgspersoner, som f.eks. at far slår mor.

Psykisk vold kan også være omfattende omsorgssvigt, hvor barnets grundlæggende behov ikke tilgodeses.

Seksuelt overgreb er seksuelle aktiviteter, som barnet inddrages i, og som det ikke kan forstå rækkevidden af og udviklingsmæssigt ikke er parat til.

Det er en seksuel handling, som krænker barnets integritet, og hvor den krænkende part udnytter barnets afhængighed og tillid.

Det er også en seksuel handling som foregår på en voksnes eller det andet barns betingelser.

Seksuelle overgreb involverer ofte både fysisk og psykisk vold.

2. Mistanke

Mistanke om vold og seksuelle overgreb

Ved mistanke om vold, skal barnet køres til Center for socialpædiatri på Herlev Hospital og ved mistanke om seksuelle overgreb skal barnet køres til Center for seksuelle overgreb på Rigshospitalet med henblik på evt. undersøgelse og behandling.

Lederen træffer i samråd med familieafdelingen en beslutning om, hvem der kører med barnet. Lederen underretter til Familieafdelingen.

Det er vigtigt, at forældrene hurtigt får besked, **med mindre** det er til skade for barnet eller sagens opklaring ex. hvis der er mistanke eller viden om, at det er forældre eller familiens private relationer, som har krænket barnet.

Drøft din tvivl

Er du i tvivl om, at der kan være tegn på overgreb, skal du drøfte det med din leder. I kan også drøfte tvivlen med faglig leder eller medarbejder i familieafdelingens modtagerenhed.

Tegn på mistrivsel

Vær opmærksom på, at ikke al vold kan ses. Fysisk og seksuel vold kan efterlade synlige mærker; men ofte er mærkerne skjult under tøjet.

Psykisk vold efterlader ikke mærker, men den psykiske vold kan være meget skadelig for barnets psykiske og mentale udvikling.

Følgende er tegn på mistrivsel og kan være tegn på fysisk, psykisk og seksuel vold:

Mange af de tegn børn og unge viser, kan have forskellige årsager. Der er ingen sikre tegn, der klart viser, at børn har været udsat for overgreb. Derfor er tegnene ikke en afkrydsningsliste, da barnet kan udvise alt – fra ingen til mange symptomer.

- Påfaldende seksualiseret eller voldelig adfærd
- Pludselig ændret adfærd
- Påfaldende påklædning og kropsholdning
- Påfaldende angstsymptomer og utryghed
- Pludselig eller påfaldende modvilje mod at være sammen med en bestemt person
- Fysiske tegn, f.eks. blå mærker og brændemærker samt rifter, sår, udflåd, blødninger og klamydia
- Søvnforstyrrelser
- Spiseforstyrrelser
- Ufrivillig vandladning og/eller afføring
- Psykosomatiske klager

- Udadreagerende adfærd med aggressivitet eller indadvendt adfærd med tilbagetrækning
- Koncentrationsbesvær
- Lavt selvværd
- Angst, opgivenhed, depression
- Selvdestruktiv adfærd / cutting
- Regredierende adfærd
- Vedholdende tavshed
- Overtilpasset

Vold og seksuelle overgreb kan forekomme i alle familier og samfundslag; men følgende særlige faktorer øger risikoen for overgreb:

- Opvækst under ustabile familieforhold og manglende omsorg
- Forældre med misbrugsproblemer og psykisk sygdom
- Vold i hjemmet
- Mange skoleskift
- Belastende oplevelser i familien (sygdom/død)
- Børn med handicap
- Børn i risiko for anbringelse

3. Handlinger

Hvad skal du være særlig opmærksom på i akutte situationer?

Uanset om der er tale om overgreb i form af fysisk eller psykisk vold eller seksuelle overgreb, skal du først sørge for at vurdere barnets sikkerhedsbehov og sparre med Familieafdelingen omkring, hvordan barnets beskyttelse sikres, og for at sikre eventuelt bevismateriale til politimæssig efterforskning.

Overgreb, der foregår i familien eller det private netværk.

Disse overgreb håndteres af Familieafdelingen.

Hvis et barn har været udsat for overgreb eller der er mistanke herom, skal du straks rette henvendelse til din leder.

Hvad er medarbejderens opgaver?

- Drøft og afklar evt. din viden eller mistanke med en kollega, som også kender barnet.
- Gå til din nærmeste leder og orienter om, hvad du har set, hørt og gjort i den konkrete situation.
- Nedskriv hvilke tegn, signaler eller hændelser, der ligger til grund for din viden eller mistanke – undlad tolkninger.
- Hvis du har fået din viden eller mistanke af en pårørende eller anden person, nedskriv da vedkommendes beskrivelse så konkret som muligt og undlad tolkninger.
- Vis i den efterfølgende periode interesse og omsorg for barnet, og tal ikke om din mistanke med nogen, der ikke er involveret i sagen.

Hvad er lederens opgaver?

Lederen skal herefter tage kontakt til Familieafdelingens modtagerenhed eller døgnvagten udenfor åbningstid. Der træffes aftale om, hvordan barnets forældre involveres og hvorvidt barnet skal ledsages til omgående undersøgelse på skadestuen/Børnehuset. Det videre forløb koordineres af Familieafdelingen. Se telefonliste bagest i pjecen.

Det er Allerød kommunes holdning, at enhver mistanke skal tages alvorligt, også selv om du er i tvivl om overgrebet har fundet sted. Ved enhver mistanke har du pligt til at underrette familieafdelingen om din mistanke.

Der skal altid laves en skriftlig underretning, hvor der redegøres for situationen og forløbet omkring den. Underretningspligten er en personlig pligt, så du har pligt til at henvende dig til familieafdelingen, hvis din leder ikke tager hånd om dette.

Overgreb i dagtilbud, skole eller forening.

Hvis en medarbejder eller frivillig i institution, skole eller forening får mistanke om, at et barn har været udsat for overgreb, begået af en medarbejder eller frivillig, skal medarbejderen straks rette henvendelse til dagtilbuds, skolens eller foreningens leder.

Hvad er medarbejderens opgave?

- Drøft og afklar evt. din viden eller mistanke med din leder, som også kender barnet eller begge børn.
- Orienter om, hvad du har set, hørt og gjort i den konkrete situation.
- Nedskriv hvilke tegn, signaler eller hændelser, der ligger til grund for din viden eller mistanke – undlad tolkninger.
- Hvis du har fået din viden eller mistanke af en pårørende eller anden person, nedskriv da vedkommendes beskrivelse så konkret som muligt og undlad tolkninger.
- Vis i den efterfølgende periode interesse og omsorg for barnet/børnene, og tal ikke om din mistanke med nogen, der ikke er involveret i sagen.

Hvis du har mistanke om, at et **overgreb er begået af en leder** skal du tage kontakt til områdets forvaltningschef. Det videre forløb koordineres imellem forvaltningschef, personalechefen og Familieafdelingen. Se telefonliste bagerst i pjecen.

Hvad er lederens opgaver?

Ved viden eller mistanke om seksuelt overgreb og vold begået af en ansat i en institution, en skole eller et anbringelsessted skal lederen foretage en øjeblikkelig orientering til nærmeste chef i forvaltningen, aftale politianmeldelse og fremsende en underretning om barnet/børnene til Familieafdelingen. Herefter overdrages det videre forløb *til nævnte koordineringsgruppe*, som foretager de videre skridt i samarbejde med lederen af skolen, dagtilbuddet eller foreningen.

Viden og mistanke om børn, der begår overgreb mod børn.

Børn kan også begå vold og seksuelle overgreb mod andre børn. Disse forhold er ikke strafbare, så længe begge børn er under 14 år; men det kan have samme alvorlige karakter og konsekvenser for det barn, der udsættes herfor. Samtidig er der også grund til at antage, at det barn, der udfører denne handling, er et barn i problemer. Begge børn kan have brug for særlig støtte.

Seksuelt nysgerrighed og seksuelle lege er en del af børns normale udvikling, og det skal der være rum for. Det handler derfor om at vurdere om der er tale om normal eller bekymrende (seksuel og voldelig) adfærd hos et barn. (Se evt. Januscenterets bekymringsbarometer).

Hvad er medarbejderens opgaver?

- Har du overrasket børnene i situationen, spørg dem da på en neutral måde om, hvad det er, de laver/leger, og hvor de kender denne leg fra? Lyt til børnene og undgå at »afhøre« dem.
- Drøft og afklar evt. din viden eller mistanke med en kollega, som også kender barnet eller begge børn.
- Gå til din nærmeste leder og orienter om, hvad du har set, hørt og gjort i den konkrete situation.
- Nedskriv hvilke tegn, signaler eller hændelser, der ligger til grund for din viden eller mistanke – undlad tolkninger.
- Hvis du har fået din viden eller mistanke af en pårørende eller anden person, nedskriv da vedkommendes beskrivelse så konkret som muligt og undlad tolkninger.

- Vis i den efterfølgende periode interesse og omsorg for begge børn, og tal ikke om din mistanke med nogen, der ikke er involveret i sagen.

Hvad er lederens opgaver?

- Vurder oplysningerne fra medarbejderen, herunder om det mere er eksperimenterende leg end overgreb.
- Hvis du er i tvivl om ovenstående, kan du kontakte Familieafdelingens modtagerenhed og i anonymiseret form bede om hjælp til en nærmere vurdering af oplysningerne.
- Hvis det er afklaret, at det drejer sig om en voldelig eller seksuel handling, skal du, eventuelt sammen med medarbejderen, allerede samme dag foretage en underretning på hver af de involverede børn, og orientere børnenes forældre om hændelsen.
- Ved samtalen med forældrene skal du orientere om, at der er indsendt en underretning til Familieafdelingen på hvert af børnene, så de begge kan få en relevant hjælp og støtte.
- Støt din medarbejder i at kunne rumme den tid, der går, mens den nærmere udredning foregår i Familieafdelingen.
- Sørg for at have fokus på omsorgen for det udsatte barn

Hvad gør familieafdelingen?

- Håndteringen af denne type overgreb foregår ligesom ved overgreb i familien eller det private netværk. Familieafdelingen tager stilling til evt. politianmeldelse og foretager denne, hvis det skønnes relevant.

Når et barn køres på hospital

Når et barn skal køres på hospitalet, skal lederen tage kontakt til Familieafdelingen og i samråd aftales de næste skridt. Lederen skal desuden informere egen nærmeste forvaltningschef:

- Underret Familieafdelingens modtagerenhed om situationen og at barnet er kørt på hospitalet
- Orienter om, hvorvidt forældrene er orienteret.

Udenfor åbningstid kontaktes døgnvagten.

Familieafdelingen afgør herefter:

- om en socialrådgiver møder på akutmodtagelsen. Dette vil altid ske i sager, hvor forældrene ikke er orienteret.
- det videre sagsforløb.

Den tværfaglige koordinationsgruppe

- Hvis der er mistanke om overgreb begået af en medarbejder eller frivillig i et dagtilbud, på en skole eller i en forening træder de involverede forvaltningschefer sammen i en tværfaglig koordinationsgruppe. Koordinationsgruppen består af fagchefen for området, personalechefen og familiechefen, samt efter behov pressechefen.

- Formålet med koordinationsgruppen er at sikre, at barnets tarv, personale gruppen, forældregruppe og børnegruppe varetages, herunder at hindre rygtedannelse og offentlig lynchstemning. Koordinationsgruppen orienterer og inddrager de involverede parter i fornøden omfang.

Koordinationsgruppen tager stilling til og har ansvaret for:

- planlægning af det videre forløb
- eventuel anmeldelse til politiet
- den indledende støtte til barnet
- orientering af de berørte forældre/forældregrupper og tilbud om støtte
- eventuelle handlinger i forhold til den mistænkte (suspension, tjenestefrihed, personlig støtte med videre)
- eventuelle handlinger i forhold til ansatte/ledere (støtte til personalegruppen/individuel støtte)
- løbende orientering til direktionen om sagsforløbet
- eventuelle undersøgelser i dagtilbud/skoler og forening
- eventuel pressehåndtering.

Når den tværfaglige koordinationsgruppe modtager en henvendelse om en mistanke om et overgreb på et barn, indkaldes til møde umiddelbart efter. Indledningsvis tages en vurdering af om oplysninger er af en sådan karakter, at der foretages et videre sagsforløb.

4. Hvad siger loven?

Handlepligt og handlemuligheder

Alle borgere, der får kendskab til, at et barn udsættes for vanrøgt, nedværdigende behandling eller forhold, der bringer barnets sundhed eller udvikling i fare, har pligt til at underrette myndighederne i form af Politi og Kommune.

Skærpet underretningspligt

Personer, der udøver offentlig tjeneste eller offentligt hverv, skal underrette Kommunalbestyrelsen, hvis de under udøvelsen af tjenesten eller hvervet får kendskab til eller grund til at antage,

- 1) at et barn eller ung under 18 år kan have behov for særlig støtte
- 2) at et barn umiddelbart efter fødslen kan få behov for særlig støtte på grund af de vordende forældres forhold,
- 3) at et barn eller en ung under 18 år kan have behov for særlig støtte på grund af barnets eller den unges ulovlige skolefravær eller undladelse af at opfylde undervisningspligten
- 4) at et barn eller en ung under 18 år har været udsat for overgreb.

Forskellige handlemuligheder

Viden om vold og seksuelle overgreb mod børn kan inddeles i følgende tre niveauer.

Bekymring er en diffus oplevelse af, at der er tegn og signaler på mistvivsel hos et barn eller i barnets familie. Bekymringen bør i første omgang føre til skærpet observation af barnet. Hvis der under observationen opstår mistanke om fysisk, psykisk eller seksuel vold, behandles sagen efter de to følgende niveauer.

Mistanke kan opstå på baggrund af nærmere observation af barnet, barnets egne udsagn om hændelser, der har fundet sted, udsagn fra andre eller oplysninger fremkommet på anden måde. Dette skal undersøges nærmere.

Konkret viden handler om de situationer, hvor der er viden om, at et barn har været udsat for et overgreb. Denne viden kan komme i form af udsagn fra barnet selv, udsagn fra vidner eller tilståelse fra krænker selv.

Enhver bekymring, mistanke eller viden om, at et barn mistrives eller udsættes for overgreb, skal altid tages alvorligt. Dette skal der handles på!

Hvis der ikke er enighed om, hvorvidt der er et overgreb

Underretningspligten er en personlig pligt. Hvis du som medarbejder oplever, at din leder ikke videregiver relevante informationer, skal du selv kontakte Familieafdelingen.

Tavshedspligt

Du må ikke videregive personfølsomme oplysninger til presse eller andre, herunder kollegaer, som ikke er involveret i sagen.

Din underretningspligt kommer før din tavshedspligt, du skal altid drøfte din mistanke med din leder.

Notatpligt

Lederen har ansvar for, at der føres notat over hele forløbet. I notatet beskrives faktuelle observationer, begrundelser for mistanken og iværksættelse af tiltag.

5. Vigtige adresser og telefonnumre:

Allerød Kommune

Familieafdelingens Modtagerenhed: 48 10 01 00

Familieafdelingens døgnvagt: 20 53 77 52

Koordinator af modtagerenheden: 48 10 02 50 / 29 16 39 30

Familiechefen: 48 10 02 27 / 25 38 82 41

Skolechefen: 48 10 03 41

Dagtilbudschefen: 48 10 03 67 / 42 24 91 35

Andre

Nordsjællands politi: 112

Herlev hospital / Center for socialpædiatri: 38 68 21 76

Rigshospitalet / Center for seksuelle overgreb: 35 45 17 91

Tolkeformidling: Ved den mindste tvivl om, hvorvidt der er sprogproblemer, der hæmmer samtalen og forståelsen skal der anvendes en tolk.

SISO's telefonrådgivning til fagpersoner og pårørende: 20 77 11 20

SISO tilbyder anonym telefonrådgivning til alle faggrupper, der arbejder med børn og unge, hvor der er bekymring, mistanke eller viden om, at et barn bliver udsat for vold og seksuelle overgreb. Telefonen henvender sig også til pårørende, forældre, børn og unge.

Januscentret, Vesterbrogade 35 A, 3. sal, 1620 København V, tlf. 33 69 03 69, www.januscentret.dk



Allerød Kommune
Forvaltningen - Familier

Bjarkesvej 2
3450 Allerød
48 100 100

www.alleroed.dk

Bilag: 12.2. Implementeringsplan Beredskab.pdf

Udvalg: Økonomiudvalget 2014-2017

Mødedato: 18. februar 2014 - Kl. 7:30

Adgang: Åben

Bilagsnr: 3563/14

Initiativ	Konkret	Ansvarlig/Initiativtager og tidsplan
Undervisning i den nye beredskabsplan	Undervisning for lærere Undervisning for pædagoger	Centralt tilbud fra Familieafdelingen primo 2014 Tilmeld en medarbejder pr. arbejdsplads/pr. klynge eller team og brug 1 dag på drøftelser omkring relevante temaer i beredskabsplanen(F.eks.): <ul style="list-style-type: none"> • Tidlige tegn • Beredskabet som led i trivselsarbejdet
Formidling af den nye beredskabsplan	Mails, møder og plakater	Central formidling primo 2014 fra direktion og chef omkring den nye lovgivning og hvordan denne skal betragtes og implementeres. Herudover f.eks.: <ul style="list-style-type: none"> • Artikel på AK-tuelt (og hjemmeside?) om betydningen og potentialet i arbejdet med den nye plan. • Trykte plakater med de vigtigste handlemuligheder ud på skoler og institutioner. • Formidling og drøftelse via MED-systemet – stillingtagen til hvad man gerne vil have support på fra Familieafdelingen lokalt. • Hvor de eksisterer en orientering om regler i distriktsnetværkene.
Fortsat oplæg til arbejdet lokalt med den nye plan	Nøglepersoner og ansvarlige	I løbet af 2014: Oprettelse af kontaktpersoner som familieafdelingen fortsat kan orientere når der er nyt på området, og som løbende kan orientere Familieafdelingen om status på implementeringen, og forslag til løbende forbedringer.
Løbende sparring for medarbejdere omkring den nye plan	Oprettelse af en 'Hotline' i Familieafdelingen.	Primo 2014: En linje der altid kan besvare i de mere akutte opståede situationer, så Familieafdelingen kan stå til rådighed med sparring og ekspertise, hvis en medarbejder bliver i tvivl.

Bilag: 12.3. Hvad siger vejledningen om særlige støtte til børn og unge omkring Beredskabet.pdf

Udvalg: Økonomiudvalget 2014-2017

Mødedato: 18. februar 2014 - Kl. 7:30

Adgang: Åben

Bilagsnr: 3546/14

Hvad siger vejledningen om særlige støtte til børn og unge omkring Beredskabet.

Beredskab om en tidlig og forebyggende indsats

30. Efter servicelovens § 19, stk. 5, skal kommunalbestyrelsen udarbejde et beredskab til forebyggelse, tidlig opsporing og behandling af sager om overgreb mod børn og unge. Beredskabet bør indeholde klare procedurer for, hvordan der internt i kommunen skal arbejdes, samarbejdes og handles i tilfælde af viden eller mistanke om overgreb mod børn og unge.

31. Beredskabet bør omfatte hele kommunens børn- og ungeområde samt eksterne samarbejdspartnere, herunder eksempelvis politi, sundhedsvæsen, statsforvaltning samt det børnehus, som kommunen er tilknyttet. Se punkt 707-712 samt kapitel 27 for yderligere om børnehuse. Kommunens fagpersoner, herunder frontpersonale som sundhedsplejersker, pædagoger, dagplejere, skolelærere, ansatte i den kommunale tandpleje m.v. samt ansatte i den kommunale forvaltning på børn og ungeområdet, bør have kendskab til beredskabet og de procedurer, der beskrives i beredskabet samt være i stand til at efterleve procedurerne i praksis.

Beredskabets indhold

32. Beredskabet skal omhandle kommunens initiativer vedrørende forebyggelse af overgreb mod børn og unge. Dette omhandler primært initiativer til at forebygge, at der ikke sker overgreb mod børn og unge, mens de opholder sig i kommunens institutioner m.v. Men beredskabet bør også omhandle kommunens initiativer i forhold til tidlig opsporing. I den forbindelse kan kommunalbestyrelsen blandt andet tage stilling til, om de fagpersoner, der i kommunen arbejder med børn og unge, har den fornødne viden til at opfange tegn og signaler fra børn og unge, der er eller har været udsat for overgreb. Herudover kan kommunalbestyrelsen overveje, hvordan der blandt kommunens fagpersoner kontinuerligt er det fornødne opmærksomheds- og vidensniveau til at sikre, at der reageres kvalificeret, når et barn eller en ung viser tegn og signaler på overgreb.

Beredskabet bør endvidere beskrive, hvordan sager om overgreb mod børn og unge behandles. Dette omhandler eksempelvis, at der i beredskabet beskrives klare procedurer for, at fagpersoner skal handle ved viden eller mistanke om overgreb mod et barn eller en ung, samt hvordan der skal handles afhængig af den tilgængelige viden, og hvem mistanken eventuelt retter sig mod. Eksempelvis kan beredskabet angive, hvornår og hvordan fagpersoner skal indgive underretning til den kommunale forvaltning, samt hvad en underretning skal indeholde.

Det kan også beskrives, i hvilke situationer barnets eller den unges forældre ikke bør orienteres om underretningen, eksempelvis hvis mistanken retter sig mod en af barnets eller den unges forældre. Beredskabet bør ligeledes omhandle den kommunale forvaltnings behandling af sager om viden eller mistanke om overgreb mod børn eller unge. I den forbindelse kan der beskrives procedurer for kommunens håndtering af underretninger om, at et barn eller en ung har behov for særlig støtte samt en sikkerhedsvurdering af risikoen for yderligere overgreb mod barnet.

Beredskabet bør være koordineret på tværs af kommunens afdelinger og bør endvidere omfatte kommunens samarbejde med andre relevante myndigheder som fx politi og børnehus (se punkt 33 herunder om samarbejde mellem politi og børnehus) samt sundhedsvæsen, statsforvaltning, krisecentre m.v.,

Samarbejde politi og børnehus

33. Beredskabet bør adressere forvaltningens procedurer for samarbejdet med politiet, herunder muligheden for at udveksle oplysninger mellem kommunale myndigheder, politiet og anklagemyndigheden i de indledende sagskridt efter servicelovens § 49 b. Se punkt 294 for yderligere herom.

En væsentlig del af kommunens behandling af sager om overgreb mod børn og unge vil foregå i samarbejde med det børnehus, kommunen er tilknyttet, jf. servicelovens § 50 a. Se punkt 707-712 samt kapitel 27 for mere om børnehuse. Beredskabet bør derfor beskrive kommunens retningslinjer for samarbejdet med børnehuset. Det bør blandt andet beskrives, hvordan kommunen kan kontakte børnehuset eksempelvis for at drøfte en mistanke og få rådgivning og vejledning i forhold til, hvordan mistanken bør håndteres. Kommunen kan ligeledes beskrive samarbejdet med børnehuset, når kommunen vil benytte børnehuset til undersøgelse af et barn eller en ung, samt under og efter forløbet i børnehuset. Endelig bør kommunens samarbejde med børnehuset i akutte sager beskrives.

34. Beredskabet skal udformes skriftligt og vedtages af kommunalbestyrelsen. Der gælder således et delegationsforbud. Beredskabet skal endvidere offentliggøres, således at fagpersoner i kommunen løbende har mulighed for at rekvirere beredskabet, ligesom eksterne parter kan gøres bekendt med beredskabets indhold. Kommunalbestyrelsen skal revidere beredskabet løbende efter behov dog med maksimalt fire års intervaller. Formålet hermed er at sikre, at beredskabet løbende

holdes implementeret og opdateret i forhold til udviklingen og behovene i den enkelte kommune. Et behov for revidering af beredskabet kan eksempelvis opstå, hvis der sker ændringer i kommunens tilbudsvifte, hvis kommunalbestyrelsen bliver bekendt med u hensigtsmæssigheder i det aktuelle beredskab eller lignende. I forbindelse med revideringen af beredskabet bør kommunalbestyrelsen forholde sig til den udvikling, der i kommunen er på området. Kommunalbestyrelsen bør eksempelvis vurdere, om der bør iværksættes yderligere tiltag med henblik på at yde børn og unge i kommunen den bedst mulige beskyttelse mod overgreb samt sikre en kvalificeret behandling af sager om viden eller mistanke om overgreb mod børn og unge. Kommunalbestyrelsen bør ligeledes forholde sig til, om kommunen har tilstrækkelige tilbud til at sikre, at børn og unge, der har været udsat for overgreb, kan få en indsats, der imødekommer barnets eller den unges behov.

SISO - det nationale Videnscenter for Sociale Indsatser ved Vold og Seksuelle Overgreb mod børn - yder kommunerne gratis konsulentbistand til udvikling og opfølgning på kommunale beredskaber. Få mere information på www.socialstyrelsen.dk/viso.

Bilag: 13.1. Baggrundsnotat om personbefordring i Allerød Kommune.pdf

Udvalg: Økonomiudvalget 2014-2017

Mødedato: 18. februar 2014 - Kl. 7:30

Adgang: Åben

Bilagsnr: 9476/14

NOTAT

Allerød Kommune

Økonomi og it

Allerød Rådhus
Bjarkesvej 2
3450 Allerød
Tlf: 48 100 100
kommunen@alleroed.dk
www.alleroed.dk

Dato: 21. januar 2014

Sagsbehandler:
Bolette Bisp Justesen

Direkte telefon: 23371660

Personbefordring i Allerød Kommune

1. Baggrund

Alle indgåede aftaler om personbefordring udløber i august 2014, og der skal derfor tages stilling til, på hvilken måde kørselsopgaverne fremadrettet skal varetages i Allerød Kommune.

Der skal foretages et overordnet valg af, om opgaverne skal genudbydes, og i givet fald hvorvidt kommunen selv skal foranstalte et udbud, om kommunen skal søge at gå sammen med andre kommuner eller om det mest hensigtsmæssigt etableres i regi af Movias flexordninger.

Afsnit 2 er en kort opsummering af konsekvenserne af selv at udbyde personbefordring og konsekvenserne af at lade Movia udbyde og drifte personbefordring.

Den personbefordring, der er tale om, er kort gengivet i notatets afsnit 3.

I notatets afsnit 4 er en kort beskrivelse af trafikelskabet Movia, samt de kørselsordninger Movia varetager.

I notatets afsnit 5 er der angivet forskellige løsningsmodeller for varetagelse af den behovsstyrede kørsel samt mulige udbudsscenarier i tilknytning hertil. Desuden gennemgås nogle af de mulige omkostningsfaktorer og besparelspotentialer, som kan få betydning for et eventuelt kommende udbud.

Afsnit 6 angiver kort forhold omkring det kommende udbud af skolebuskørsel.

Notatet omfatter ikke en nærmere analyse af den kollektive trafik, da udkast til nyt busnet i Allerød blev behandlet af Byrådet d. 29-03-2012. Fremadrettet kan det eventuelt være en mulighed at sammentænke behovstyret personbefordring og kollektiv trafik.

2. Kort opsummering af notatets konklusioner

Valg af eget udbud medfører:

- at udbudsgrundlag, vilkår og proces skal køres af kommunen selv;
- at besparelspotentialet er lille, såfremt nuværende serviceniveau fastholdes;
- at der skal tages stilling til, hvorvidt nuværende serviceniveau skal fastholdes;
- et større omfang af administrative opgaver.

Valg af samarbejde med Movia medfører:

- at Movias udbudsgrundlag og vilkår lægges til grund for kommunens udbud;
- et større besparelspotentiale;



- at der betales administrative omkostninger til Movia;
- at Movias systemer anvendes til planlægning og bestilling af kørsler;
- at Forvaltningen senere vender tilbage med beskrivelse af mulige serviceniveauer i denne model;
- at fremtidigt serviceniveau besluttet på baggrund af anbefalinger fra og i samarbejde med Movia.

3. Typer af personbefordring

De overordnede typer af personbefordring kan grupperes på forskellig vis. Dette notat grupperer i første omgang personbefordring efter den faktiske kørsel i Allerød Kommune. Billedet af den faktiske kørsel i Allerød Kommune er fundet ved at høre fagforvaltningerne om områdets kørsel suppleret med træk fra kommunens økonomisystem.

I tabellerne nedenfor er hovedresultatet af kortlægningen samt forslag til fremadrettede løsninger af kommunens kørselsbehov angivet. I forhold til de fremadrettede løsninger bliver der i tabellen henvist til Movias flextrafik ordninger – flextrafik rute og flextrafik variabel.

Flextrafik rute varetager befordring af befolkningsgrupper med et særligt fast dagligt kørselsbehov, som ikke kan løses af den traditionelle kollektive trafik. Kørslen udføres for kommunerne og er reguleret i henhold til Folkeskoleloven og Serviceloven. Kørslen er primært mellem hjem og enten specialskole, pasningstilbud eller beskyttet værksted.

Flextrafik rute kan f.eks. varetage følgende kørsler: kørsel af fysisk og psykisk handicappede til dag/aften tilbud og kørsel af specialskoleelever til/fra hjem/skole/SFO. Kørsel af specialskoleelever sker allerede i dag i regi af Movia (til Skovvangskolen og Maglebjergskolen).

Flextrafik variabel tager udgangspunkt i borgernes behov, hvor dette ikke er rutebundet. Det betyder fx, at afhentningstidspunkter, destinationer m.v. kan variere hos den enkelte borger og fra borger til borger. Der kan f.eks. være tale om kørsel til læge, speciallæge, kortere genoptræningsforløb efter sygehus behandling m.v. Flextrafik variabel kendes i dag i kommunen fra de ordninger, som kommunen deltager i hos Movia Flextrafik. Der er tale om den individuelle handicapkørselsordning, som Movia med hjemmel i Lov om trafikselskaber, administrerer og udfører for alle kommuner i Movias område, og Flextur, som kommunen indførte i 2013.

Der er i dag tale om kørsel inden for områderne:

Daglejen

Type	Leverandør/aftale	Fremadrettet
Kørsel til aktiviteter	Ingen fast ordning. Turistbus rekvireres	1. Movia har oplyst, at Movia ikke tager turistbus kørselsopgaver. 2. Forvaltningen antager, at bedste priser nemmest kan findes via prisafprøvning fra tur til tur eller ved brug af kommunens egne busser.
Kørsel til legestue	Kollektiv trafik benyttes altid	Praksis fortsættes

Ældre og sundhed



Type	Leverandør/aftale	Fremadrettet
Kørsel til genoptræning/bus	Fast ordning med Finns handicapkørsel	1. Movias flextrafikløsning – flextrafik rute. 2. Eget genudbud
Kørsel til genoptræning/taxa	Typisk Taxi Nord	1. Movias flextrafikløsning – flextrafik variabel
Kørsel til aktivitetscenter/bus	Fast ordning med Finns handicapkørsel	1. Movias flextrafikløsning – flextrafik rute 2. Eget udbud
Kørsel til specialiseret genoptræning	Fast ordning med Bjørn Klamer	1. Movia flextrafikløsning – flextrafik variabel 2. Eget udbud
Anden kørsel efter serviceloven	Der er tale om få sporadiske kørsler med Taxi Nord eller med km. penge	1. Movia flextrafikløsning – flextrafik variabel 2. Taxi Nord

Familieafdelingen

Type	Leverandør/aftale	Fremadrettet
Aflastning døgn – kørsel til Granbohus (servicelovens § 84)	Movia flextrafikløsning – flextrafik rute	1. Movias flextrafikløsning – flextrafik rute
STU (kørsel ifm. ungdomsuddannelse for unge med særlige behov)	Taxi Nord og kollektiv trafik	1. Movias flextrafikløsning – flextrafik variabel/kollektiv trafik 2. Taxi Nord/kollektiv trafik

Borgerservice/fronten

Type	Leverandør/aftale	Fremadrettet
Generel patientbefordring til læge (pensionister der er gr. 1 sikrede og ikke kan tage offentlig transport)	Valgfrit for borgeren	1. Movias flextrafikløsning – flextrafik variabel 2. Ordningen fortsætter som hidtil (borgeren bestemmer selv)
Speciel patientbefordring til læge m.v. (pensionister der er gr. 1 sikrede og er kørestolsbrugere)	Bjørn Klamer	1. Movias flextrafikløsning – flextrafik variabel 2. Eget udbud
Ekspres pas	Taxi Nord	1. Ordningen fortsætter som hidtil
Ekspres kørekort	Taxi Nord	1. Ordningen fortsætter som hidtil

Borgerservice social indsats

Type	Leverandør/aftale	Fremadrettet
STU kørsel	Handicap befordring A/S	1. Movias flextrafikløsning – flextrafik variabel 2.
Beskyttet beskæftigelse	Handicap befordring A/S	1. Movias flextrafikløsning – flextrafik rute 2. Eget udbud
Midlertidigt botilbud til voksne med særlige behov	Taxa Nord, Finn's handicapkørsel, Klamer, Movia	1. Movias flextrafikløsning – flextrafik rute 2. Eget udbud



Borgerservice Jobcenter

Type	Leverandør/aftale	Fremadrettet
Kørsel til uddannelse	Finn's handicapkørsel	1. Movias flextrafikløsning – flextrafik rute 2. Eget udbud
Kørsel til aktivering	Primært Taxi Nord	1. Movias flextrafikløsning – flextrafik variabel/kollektiv trafik 2. Taxi Nord/kollektiv trafik

Skole og kultur

Type	Leverandør/aftale	Fremadrettet
Skolebus og svømmekørsel	Brønnum	1. Eget udbud.
Specialske og specialskole svømme	Movia flextrafik rute fsva. Specialskole. Klamer	1. Movias flextrafikløsning – flextrafik rute (er allerede blevet udbudt af Movia, som fortsætter denne kørsel) 2. Eget udbud eller Movias flextrafik rute fsva.kørsel som sker v. Klamer
Skolekort	Movia (kollektiv trafik)	Kollektiv trafik
Kørsel af syge og invaliderede elever (midlertidige kørsler af elever, som er kommet til skade)	Taxi Nord	1. Movias flextrafikløsning – flextrafik variabel 2. Taxi Nord
Gruppeordning Taxa (børn som ikke kan tage med almindelig skolebus eller kollektiv trafik)	Taxi Nord	1. Movias flextrafikløsning – flextrafik variabel 2. Taxi Nord
Gruppeordning Brønnum (børn som ikke kan tage med almindelig skolebus eller kollektiv trafik)	Brønnum	1. Movias flextrafikløsning – flextrafik variabel 2. Taxi Nord
Sproggruppen Brønnum (børn med sproglige problemer, som køres til sprogskolen i børnehavetiden)	Brønnum	1. Movia flextrafikløsning – flextrafik variabel/flextrafik rute 2. Eget udbud
Ungdomsskole	Brønnum	1. Movia flextrafikløsning – flextrafik variabel 2. Kollektiv trafik
Sygekørsel for gymnasier	Taxi Nord	1. Movia flextrafikløsning – flextrafik variabel
Kommunal tandpleje	Taxi Nord	1. Movia flextrafikløsning – flextrafik variabel

Der tages forbehold for, at der i implementeringsarbejdet med Movia Flextrafik kan blive flyttet opgaver fra Flextrafik variabel til Flextrafik rute og vice versa. Det vil en nærmere afdækning af kørselsopgaverne sammen med Movia afdække, såfremt Movia vælges til at udbyde og administrere kørslen.

4. Kort beskrivelse af Movia, Movias kørselsordninger og Movias udbud

Kort om Movia

Movia er et trafikselskab, som er oprettet i medfør af lov om trafikselskaber. Det fremgår af lov om trafikselskaber § 5, stk. 3, at Movia efter aftale med en kommune



eller en region kan løse opgaver vedrørende indkøb af trafik, som kommunen eller regionen skal varetage efter anden lovgivning.

Det er kommunens beslutning, om Movia skal stå for udbud og administration af kørselsopgaverne. Anvendelse af trafikselskaberne (her Movia) har været et centralt punkt i forbindelse med regeringens og KLs forhandlinger om kommunernes økonomi. KL og trafikselskaberne har efterfølgende afholdt fælles møder for kommunerne om det tilbud, som kommunerne frivilligt kan gøre brug af i deres regionale trafikselskaber.

Kort om Movias kørselsordninger

Udover kollektiv trafik har Movia også nogle kørselsordninger, som kaldes Flextrafik. Der er tale om 5 ordninger inden for Flextrafik:

- Medlemmer af handicapkørselsordningen (skal ligge hos Movia.).
- Visiterede borgere
- Visiterede patienter
- Visiterede borgere – rute til institutioner og specialskoler
- Flextur (hører til under den kollektive trafik)

Kørsel kan for eksempel opdeles på følgende måde:

Flextrafik rute: dagtilbud, genoptræning efter serviceloven, handicap- og socialpsykiatri, skoleområdet.

Flextrafik variabel: Borgerservice, genoptræning efter sundhedsloven, kørsel ift. beskæftigelse, handicap- og socialpsykiatri samt skoleområdet.

Det vil være Movia, som anviser, om en kørselsopgave rettelig hører under den ene eller den anden kørselsordning.

Kort om Movias varetagelse af udbudsopgaven

Når en kommune beslutter at lægge en kørselsopgave til Movia, vil det være Movia, som står for hele udbuddet. Datamateriale og fakta-materiale i udbuddet bliver leveret af kommunen.

Forud for beslutningen skal nuværende serviceniveau vurderes, og fremtidigt serviceniveau skal besluttes i samarbejde med Movia.

Endvidere skal der ske høring af ældre- og handicapråd.

Selve udbudsprocessen sker i et tæt samarbejde mellem kommunen og Movia.

5. Fremadrettet varetagelse af kørselsopgaven

Der er flere muligheder for fremadrettet varetagelse af kørselsopgaverne. I tabellerne i afsnit 2 fremgår to muligheder.

I dette afsnit er kort angivet de fordele og udfordringer ved de enkelte muligheder, som er identificeret i afsnit 2. Desuden er angivet nogle af de indikatorer, som kan sige noget om et eventuelt besparelspotentiale.

Uanset hvilket område, der er tale om, varetages kørslen i dag typisk via ekstern operatør (vognmand) efter et udbud eller af Taxi Nord. Kørslerne som har været udbudt kan enten genudbydes eller opgaverne kan blive udbudt ved Movia. Det samme gælder i princippet den del af den behovsstyrede kørsel, som i dag navnlig varetages af Taxi Nord.



Uanset hvordan kørslen bliver tilrettelagt fremadrettet, vil der være fordele og udfordringer forbundet med dette. Et udsnit af disse bliver gennemgået nedenfor. Det er dog ikke muligt på forhånd at forudsige, hvilken løsning, der koster hvad, eller hvilket besparelsespotentiale, der kan indfries, dette gælder uanset om Movia eller kommunen forestår udbuddet.

Fordele og udfordringer ved genudbud

Fordele ved genudbud

Såfremt Forvaltningen genudbyder kontrakterne i den nuværende form, vil fagforvaltningerne og borgerne kende til ordningerne, og såfremt det besluttes, at serviceniveauet skal være det samme, vil niveauet også være kendt.

Såfremt der sker genudbud af kontrakterne i den nuværende form, er det Forvaltningens opfattelse, at Ældre- og Handicaprådet alene skal orienteres herom. Såfremt der sker genudbud af kontrakterne med et lavere serviceniveau (fx længere afhentningstider m.v.), vil Ældre- og Handicaprådet skulle høres.

Udfordringer ved genudbud

Såfremt Forvaltningen genudbyder kontrakterne i den nuværende form, vil besparelsespotentialet nok være lille. Dette skyldes dels, at serviceniveauet i givet fald ikke bliver ændret og dels, at volumen på opgaverne ikke er stor. Når volumen på opgaverne er lille, vil leverandørerne have sværere ved at udnytte tidspunkter, hvor de ikke har kørsler, hvilket kan blive afspejlet i den tilbudte pris.

Den kørsel som i dag typisk varetages af Taxi Nord, vil ikke være egnet til et selvstændigt udbud, da kørslerne ligger sporadisk og løbende ændrer karakter. Taxi Nord er eneste taxa selskab, som har kørsler i Allerød Kommune. Taxi Nord har i dag derfor en monopol lignende status, hvor kommunen ikke har mulighed for at påvirke prisen.

Fordele ved udbud via Movia

Det er en fordel, at Movia bistår kommunen i alle relevante aspekter før, under og efter implementeringen af en Flextrafik-løsning. Movia bistår f.eks. med at afdække behovet for kørsel, klarlægning af hvilke kørselsordninger, Movia skal varetage, uddannelse af personale i brugen af web-bestillingsmodul, udformning af informationsmateriale til borgerne m.v. Desuden forestår Movia selve udbuddet.

Flextrafik giver mulighed for en præcis styring af serviceniveauet og mulighed for individuel tilpasning.

Flextrafikordningen giver i sig selv bedre kontrol med udgifterne, idet Movias bestillingssystem giver en præcis styring af, hvordan udgifterne til kørsel konteres. Hele ansvaret for kontraktstyringen er desuden hos Movia. Forvaltningen skal derfor som udgangspunkt ikke bruge tid til f.eks. driftsproblemer og eventuelle klager i forbindelse hermed. Movia indgår kontrakter med mange operatører (i dag ca. 180 operatører) og derfor er forsyningssikkerheden (også på vogne med særligt udstyr – liftvogne, trappemaskiner m.v.) hos Movia Flextrafik god.

Megafon laver hvert år en stor brugerundersøgelse for Movia, som er opdelt i Region H, Region Sj., visiteret kørsel (kommunal), handicapkørselsordningen, Rute (som indbefatter institutionskørslen for kommunerne) og Flextur. Den generelle tilfredshed for kommunal visiteret kørsel er på 85% tilfredse eller meget tilfredse kunder. Undersøgelserne viser også, at kun 7% er utilfredse eller meget utilfredse. Undersøgelsen kan ses her:

http://www.moviatrafik.dk/dinrejse/Flextrafik/Documents/Brugerundersoegelse_13.pdf



Flere omkringliggende kommuner har oplyst, at de nok vil bruge Movias Flextrafikordning fremover. Det gælder fx Hørsholm og Fredensborg. Desuden benytter Ballerup Kommune allerede i dag ordningen.

Det vurderes umiddelbart, at der ligger et besparelspotentiale i at få mere af den kørsel, som i dag varetages af Taxi Nord på Movias Flextrafikordning. Besparelspotentialet vil dog bl.a. afhænge af, hvilket serviceniveau, som i givet fald bliver besluttet, samt hvor mange omegnskommuner, der tilslutter sig ordningen.

Endelig skal nævnes, at det i en rapport fra 12. januar 2012 udarbejdet af Deloitte til Finansministeriet, bl.a. fremgår, at: *"Kørselspriserne er gennemgående lavere i trafikelskaberne end i kommunerne for givne ordninger. Forskellene varierer fra knap 10 pct. for læge- og speciallægekørsel til mere end 60 pct. for skolekørsel)...". "Trafikelskaberne vurderes at opnå lavere kørselspriser end egenstyrede kommuner, fordi deres administrationsmodeller i høj grad er forenelige med bedste praksis for at sikre lave kørselspriser. For det første fordi de skaber høj konkurrenceudsættelse, for det andet fordi de opnår volumenfordele, og for det tredje fordi vognmændene opnår større sikkerhed for kapacitetsudnyttelse..."*

Udfordringer ved udbud via Movia

Kommunen vælger i samarbejde med Flextrafik det overordnede serviceniveau. Serviceniveauet kan styres individuelt, hvis der er specielle behov, der taler herfor (eksempelvis solo-kørsel, direkte kørsel m.v.). En individuel tilpasning vil dog betyde en højere pris pr. kørsel. Der er visse begrænsninger i, hvilket serviceniveau, som kan besluttes. F.eks. er det et fastlagt serviceniveau i Movia, at operatører må komme fem minutter før det oplyste afhentningstidspunkt. Dette for at give operatøren bedst muligt rum for koordinering af kørslerne.

Det er ikke muligt på forhånd at forudsige, hvad Flextrafik kommer til at koste (dette er heller ikke muligt ved egne udbud). Udgifterne vil bl.a. afhænge af: hvor mange, der har behov for kørsel i en given måned, hvilke krav der er til vogntypen, hvilken service de skal tilbydes, tidspunktet på dagen borgeren skal befordres, hvor gode koordineringsmulighederne i den enkelte kommune er – herunder om andre nærliggende kommuner også benytter Flextrafik m.v. Alle disse forhold har dog også betydning, hvis kommunen selv vælger at udbyde kørslen.

Movia opkræver administrationsomkostninger for brug af system, udbud, afregning, kontraktstyring m.v. Administrationsomkostninger afhænger af forbrug og lægges typisk som en omkostning pr. afviklet tur eller pr. tilmeldt bruger. De administrative omkostninger fremgår af Movias budget. For tiden udgør administrationsomkostningerne for flextrafik variabel 31 kr. pr. afviklet tur og for flextrafik rute knap 3 kr. pr. afviklet tur.

Administrationsomkostningerne for flextrafik variabel og flextrafik rute synes umiddelbart meget forskellige. Det skyldes, at omkostningerne for flextrafik rute indgår i operatørens tilbud, da det er operatøren, som selv står for planlægning og driftsovervågning. For flextrafik variabel er det Movia, som har ansvaret for driftsovervågning, planlægning og it. Flextrafik variabel er desuden umiddelbart mere administrativ krævende, idet kørselsmønstre og behov i højere grad skal tilpasses individuelle behov. Administrationsomkostningerne forventes – for begge ordninger – at blive nedbragt, såfremt flere kommuner tilslutter sig ordningerne.

6. Kort om skolebuskørsel

Kontrakten udløber med udgangen af juli. Da Movia på nuværende tidspunkt ikke tilbyder skolebuskørsel her i kommunen, vil opgaven blive genudbudt med kontraktstart efter sommerferien. Erfaringsmæssigt er kontraktstart i forbindelse



med skolestart meget vanskelig for nye leverandører, og det er derfor Udbud og indkøbs anbefaling, at kontraktstart først bliver omkring 1. oktober.

Da Movia har oplyst, at skolebuskørsel vil kunne tilbydes inden for en kortere årrække, er det endvidere Udbud og indkøbs anbefaling, at kontraktlængden tilpasses muligheden for at kunne benytte eventuelle ordninger under Movia. Eventuelt kan kontrakten blive af kortere varighed med flere muligheder for forlængelse.

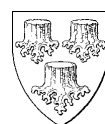

Bilag: 14.1. Notat til ØU om det kommende rengøringsudbud.pdf

Udvalg: Økonomiudvalget 2014-2017

Mødedato: 18. februar 2014 - Kl. 7:30

Adgang: Åben

Bilagsnr: 11081/14

NOTAT

Dato: 7. februar 2014

Sagsbehandler:
Bolette Bisp Justesen

Direkte telefon: 23371660

Udbud af rengøring i Allerød Kommune

1. Indledning

Dette notat gennemgår i hovedtræk planlægningen af den kommende proces for gennemførelse af rengøringsudbud i 2014. Ny eller nye kontrakter forventes underskrevet med kontraktstart 2. kvartal 2015.

I afsnit 2 gennemgås overvejelser om, hvilke lokaliteter og områder, som skal medtages i det kommende udbud.

Afsnit 3 er en kort beskrivelse af controllerfunktionen samt overvejelser om den fremtidige controllerfunktion.

Afsnit 4 gennemgår i korte træk den proces, som tænkes gennemført, før opgaven udbydes.

I afsnit 5 indgår overvejelser om køb af konsulentbistand til gennemførelse af det kommende udbud.

Afsnit 6 angiver kort, at Forvaltningen har forsøgt – og fortsat forsøger – at gå sammen med andre kommuner om at udbyde rengøringsopgaven. Dette for at få volumen på opgaven.

2. Udbuddets omfang

Ud over de lokaliteter (se bilag 1 nedenfor), som i dag er omfattet af kommunens rengøringskontrakter, kan andre lokaliteter også tænkes inddraget.

Nedenfor er anført de lokaliteter, der kan blive omfattet af den/de nye kontrakter. Det er en konkret beslutning, hvilke lokaliteter, som skal med, hvorfor der er knyttet overvejelser om fordele og udfordringer ved at inddrage de konkrete lokaliteter:

Lokalitet	Overvejelser
Rønne	Rengøring indgår i lejen af huset. Rønne skal derfor ikke omfattes af det kommende udbud.
Klub Bløvsrød	Rengøring bliver i dag udført af Forenede Service, og kan også tages med i det kommende udbud.
Vestre Hus Børnenaturcenter	Vestre Hus er meget afhængig af en betydelig fleksibilitet i rengøringen, da huset ikke benyttes regelmæssigt. Hertil kommer udstrakt brug af huset nogle aftener samt nogle weekender. Det er umiddelbart Forvaltningens vurdering, at såfremt rengøringen af Vestre hus medtages i det kommende udbud, vil kravet om udstrakt



	fleksibilitet være et fordyrende element, og at konkurrencen i sig selv ikke vil kunne nedbringe prisen.
Allerød Lokalhistorisk Arkiv og Foreninger	Bør efter Forvaltningens opfattelse medtages i udbuddet.
Plejecentrene (Engholm, Lyngehus, Mimisen, Skovvang)	<p>Rengøring på plejecentrene varetages i dag af forskellige leverandører.</p> <p>Virksomhedslederne på plejecentrene har oplyst, at der generelt er tilfredshed med rengøringen i dag. Lederne har også oplyst, at de ikke ønsker at blive omfattet af det kommende udbud.</p> <p>Lederen af genoptræning har fremsat ønske om, at rengøring af udstyr bliver omfattet af det kommende udbud. Dette er ikke tilfældet i dag. Det er Forvaltningens opfattelse, at rengøring af udstyr skal omfattes af kontrakten, og at udgiften for denne rengøring i givet fald så også vil blive lavere.</p> <p>I nogle kommuner, f.eks. Rudersdal og Helsingør, er der privat leverandør af rengøring på fælles- og servicearealer på plejecentrene. Rudersdal har oplyst, at der er tilfredshed med den rengøring, som bliver leveret.</p> <p>Udgifterne vedrørende rengøring har ikke været konkurrenceudsat, og det er derfor vanskeligt at vide, om udgifterne svarer det niveau, en konkurrenceudsættelse kan medføre.</p> <p>Såfremt det beslutes, at fælles- og servicearealerne skal omfattes af det kommende rengøringsudbud, vil muligheden for kontrolbud kunne afgøre, hvorvidt udgifterne til rengøring er på et konkurrencedygtigt niveau. Kontrolbud er dog meget tidskrævende</p>
Hjemmeplejen	<p>Hjemmeplejen har oplyst, at rengøring i dag varetages af rengøringspersonale, som er ansat på plejecenter Engholm.</p> <p>Disse medarbejdere udfører også rengøring på servicearealerne på Engholm Genoptræningens lokaler.</p> <p>Hjemmeplejen er meget tilfreds med den rengøring, der leveres.</p>
Bo og Støtte	Forvaltningen undersøger, om Bo og Støtte ønsker at lade fællesarealer, visse administrationslokaler samt nogle overdækkede gangarealer indgå i det kommende udbud.
Visse områder på Kirkehavegaard	Servicearealerne bør efter Forvaltningens opfattelse medtages i udbuddet. Gulvene kræver



	særlig pleje og bør derfor forsat rengøres af Allerød Service.
Tennisklubhuset på Birkedal	Bør efter Forvaltningens opfattelse medtages i udbuddet. Rengøringen varetages i dag af Allerød Service, men denne tid kan med fordel bruges på andre opgaver. Hertil kommer, at der alene skal udføres rengøring i perioden april til oktober.
Weekendrengøring på idrætsanlæggene	Bør efter Forvaltningens opfattelse medtages i udbuddet.
Udvidelse af biblioteket med nyt foreningshus	Bør efter Forvaltningens opfattelse medtages i udbuddet, idet det vil stå klar med udgangen af 2014.
Centerhallen	Selve hallen bør efter Forvaltningens opfattelse medtages i udbuddet. Rengøringsopgaven ligger i dag i Allerød Service.
Faciliteter i håndværker-afdeling, Vassingerød	Bør efter Forvaltningens opfattelse umiddelbart medtages i udbuddet. Det kan muligvis blive en udfordring at beskrive serviceniveauet for denne lokalitet, da personalet i dag udfører rengøringen efter behov.
Tandplejen	Bør efter Forvaltningens opfattelse medtages i udbuddet.

Som det fremgår af oversigten varetages en del af den nuværende rengøring i dag af Allerød Service og økonomien heri vil kunne inddrages hvis opgaverne indgår i udbuddet.

Udover rengøringen kan følgende opgaver indgå i et kommende udbud:

Vinduespolering

Leverandører af rengøring varetager ikke nødvendigvis også vinduespolering, da vinduespoleringen kræver andre kompetencer. Det er derfor ofte forskellige firmaer, der kan tilbyde henholdsvis rengøring og vinduespolering. Der er således en risiko for, at prisen for vinduespolering bliver højere ved at udbyde den sammen med rengøring.

En udfordring ved at skille rengøring og vinduespolering i hver sin delaftale kan imidlertid være, at der måske skal indgås aftale med to forskellige virksomheder, der begge kan levere både rengøring og vinduespolering, og som derfor er konkurrenter og ikke ønsker et reelt samarbejde.

Hertil kommer, at det giver større administrativt arbejde at håndtere to leverandører på hver lokalitet.

Vinduespolering for de lokaliteter, som indgår i rengøringskontrakterne, er i dag omfattet af en selvstændig kontrakt.

Selvom der kan være udfordringer forbundet med at udbyde vinduespolering i selvstændige delkontrakter, er det Forvaltningens opfattelse, at Vinduespolering i det kommende udbud – af økonomiske årsager - med fordel enten kan indgå i det samlede udbudsmateriale og udbydes i en delaftale eller at vinduespolering bliver udbudt selvstændigt. I øvrigt bør vinduespolering omfatte alle lokaliteter, som skal indgå i rengøringsudbuddet.

Andre serviceydelser

Serviceydelser kan også omfatte måtte vask, afrydning efter møder, gardinvask m.v. Heller ikke her er der umiddelbart sammenhæng til rengøringsydelsen, og det



kan derfor skade konkurrencen i udbuddet, da mange firmaer ikke vil være i stand til at levere begge ydelser.

3. Controllerfunktionen

3.1 Beskrivelse af den nuværende controllerfunktion

Controllerfunktionen bliver i dag varetaget af ServiceConsult v. Finn Buch Petersen. Efter aftalen betaler Allerød Kommune et beløb årligt for 550 timer til denne funktion. I 2012 var der endvidere udgifter til: kontraktforvaltning og controlling for alle omhandlede lokaliteter hele året, gennemførelse af analyse for ca. 50 % af alle lokaliteter forud for udbud, gennemførelse af udbud for ca. 80 % af alle omhandlede lokaliteter, kvalitetssikring af og garanti fra advokat for hele udbudsprocessen samt ekstraordinær controlling som følge af leverandørmangler.

Konsulentydelsen omfatter de nedenfor kort beskrevne områder, inklusive en løbende dialog med Allerød Service samt med Udbud og indkøb og de enkelte lokaliteter omkring optimal ressourceudnyttelse i forhold til den enkelte lokalitet.

Controlleren på rengøringsområdet skal generelt kunne:

- Forstå og agere som mægler i forhold til modstridende ønsker og krav for leverandør og udbyder.
- Forstå indholdet af kravspecifikationerne – herunder forstå hvilket niveau udbyder har fastlagt og betaler for, og hvilket niveau der rent faktisk bliver leveret.
- Allokere ressourcer ved behov herfor.
- Forstå og handle efter kontraktens bestemmelser om vederlag m.v.
- Gennemføre kvalitetskontrol.
- Prissætte ændrede krav til kvalitet, omfang m.v.
- Ad hoc mail- og telefonkonsultation – både på de enkelte lokaliteter, hos Allerød Service, Udbud og indkøb m.v.
- Gennemføre anmeldte og uanmeldte kvalitetskontroller til registrering af den leverede rengøringsaktivitet/-kvalitet.
- Løbende opsummering af udbuds-, afregnings- og lokaletagrundlaget med henblik på budgetkontrol og tilrettelæggelse af fremtidigt udbud.

Desuden indeholder konsulentydelsen også følgende funktioner:

- 400 timers planlægning, opfølgning, dialog og kontrol på de af rengøringskontrakterne omfattede lokaliteter.
- Afklaring og rapportering om særlige problemstillinger, der ikke kan løses umiddelbart.
- 150 timer til dialog med Allerød kommune og leverandøren vedrørende opfølgning på rengøringsopgaven, økonomi, kvalitet m.v.
- Indkaldelse til og forberedelse af månedlige statusmøder med den aktuelle kontraktshaver (Allerød Service) og leverandøren – herunder udarbejdelse af dagsorden, referater m.v.
- Afklaring af behov for hoved-/ekstrarengøring – inklusive kontrol og vurdering af økonomi.
- Afklaring af misligholdelse og beføjelser (som fx bod) knyttet hertil.
- Gennemførelse af anmeldte opfølgningsmøder på alle omhandlede lokaliteter.

Yderligere konkret udførte opgaver af controlleren:

Controlleren har efter aftale med Allerød Service og på baggrund af blandt andet SKAT's forslag foretaget flere kontroller af, om det til enhver tid er de af



leverandøren angivne servicemedarbejdere, der er på lokaliteterne, og om de er lovligt ansat. Der er i tidsrummet for rengøring på de enkelte lokaliteter foretaget sammenhængende stikprøvekontroller på ca. 1/3 af lokaliteterne i henholdsvis november 2012 og oktober 2013.

Herudover foretager controlleren almindelig kontrol af medarbejdernes identitet og tilhørsforhold.

Lister over samtlige medarbejdere opdateres løbende og sendes til controlleren.

Controlleren har oplyst, at der ikke er konstateret uregelmæssigheder i forbindelse med kontrolbesøgene. Dog har der været to tilfælde, hvor controlleren mødte en afløser, som controlleren ikke var blevet orienteret om. I begge tilfælde blev det indskærpet overfor leverandøren, at alle afvigelser i forhold til personalet skal meddeles til lokalitetens kontaktperson senest dagen efter, at ændringen er sket.

En gang om året indhenter controlleren dokumentation fra SKAT om indbetalt E-indkomst.

3.2 Controllerfunktionen fremadrettet

Fremadrettet kan controllerfunktionen enten blive varetaget af en ekstern leverandør eller af en intern funktion. Uanset om controlleren bliver intern eller ekstern, skal controlleren kunne varetage ovenstående funktioner. Det er Forvaltningens umiddelbare opfattelse, at en intern controller vanskeligt vil kunne blive finansieret af det nuværende budget til controllerfunktionen.

Hertil kommer, at en intern controller kan få vanskeligt ved at agere som upartisk mægler, og at der er risiko for, at en intern mægler af de bydende ikke vil blive betragtet som mægler, hvilket kan få betydning for prisen (eventuelt vil prisen få et tillæg ud fra en betragtning om øget risiko for uenighed om den udførte standard).

Samtidig vil en intern controller vanskeligt kunne fungere som buffer for intern utilfredshed med den udførte rengøring.

Omvendt vil en intern controller måske nemmere kunne rekvireres af virksomhederne til kontrolbesøg og en intern controller vil måske blive opfattet som mere lydhør overfor kritik af rengøringen m.v.

4. Processen frem til annoncering af udbud

Allerød Service vil i samarbejde med skoler, institutioner og MED-udvalg fastlægge de overordnede rammer for udbudsprocessen.

De berørte medarbejdere vil i denne proces f.eks. blive hørt om, hvilke ydelser, som skal være en del af udbuddet, krav til frekvens og kvalitet, krav til sprog, krav til kvalitetskontrol, krav til egne bidrag m.v.

Følgende udvalg og enheder bliver inddraget i arbejdet med en ny kravspecifikation, som skal danne grundlag for et nyt udbud af rengøringen:

- 2 fra HovedMED-udvalget
- 2 fra skolerne
- 2 fra institutionerne
- 2 fra Allerød Service

Som ansvarlig for processen er lederen af Allerød Service.

Arbejdsgruppen vil i løbet af foråret 2014 udarbejde forslag til kravspecifikation for et nyt udbud. I arbejdet indgår en spørgeskemaundersøgelse blandt alle kommunens institutioner, skoler og diverse andre bygninger.



Kravspecifikationen forventes færdig august 2014, og forventes at blive politisk behandlet i september og eventuelt også i november 2014.

Det forventes at opgaven kan annonceres i december 2014 og en ny underskrevet aftale kan træde i kraft senest 1. maj 2015.

5. Konsulentbistand i forbindelse med rengøringsudbud

Da Allerød Kommune har udbudt rengøring for en stor del af kommunens lokaliteter, vil en del af det udarbejdede materiale (f.eks. fortegnelser over lokaliteter, fællessprog omkring rengøringsystemer og rengøringskvalitet, rammeaftale m.v.) kunne bruges (evt. i redigeret form) i det kommende udbud. Det er herunder Forvaltningens opfattelse, at processen med at inddrage berørte lokaliteter ikke har behov for at blive understøttet af eksterne konsulenter.

Alligevel er det Forvaltningens opfattelse, at processen med fordel kan blive kvalitetssikret af eksterne konsulenter. En betingelse i den forbindelse vil i givet fald være, at der er tale om konsulenter, som har en ansvarsforsikring. Det skyldes, at der har været et meget stort antal klager ved Klagenævnet for Udbud vedrørende rengøringsudbud, og nogle af disse klager har medført erstatningskrav hos de pågældende udbydere.

6. Fælles udbud med andre kommuner

Forvaltningen har undersøgt muligheden for at gå sammen med andre kommuner i et fælles rengøringsudbud. Dette for at få større volumen på opgaven, da flere leverandører har oplyst, at volumen har betydning for prisen. Et fælles udbud vil selvsagt være opdelt i delaftaler for at imødekomme eventuelt forskellige ønsker til serviceniveau m.v.

Uanset om opgaven udbydes sammen med andre kommuner, er det Forvaltningens vurdering, at der er et lille besparelspotentiale, såfremt flere lokaliteter inddrages i det kommende udbud. For den største del af det kommende udbud er det Forvaltningens vurdering, at der er tale om et lille besparelspotentiale, da den største prisreduktion skete første gang opgaven blev udbudt.

Gribskov Kommune har oplyst, at kommunen muligvis ønsker at udbyde rengøringsopgaven sammen med Allerød Kommune. Såfremt Gribskov Kommune ikke vender endeligt tilbage inden juni 2014, må Allerød Kommune af tidsmæssige årsager udbyde opgaven uden Gribskov Kommune.



Oversigt over lokaliteter, som i dag er omfattet af kommunens rengøringskontrakter

Virksomhed

Selvstændige institutioner

Allerød Dagplejen

Børnehuset Skovsneppen

Lyngø Børnehus

Børnehuset Vestvej

Børnehuset Søageren

Børnehuset Kastanien

Klub Vest

Selvejende Institutioner

Rønneholtsparkens Vuggestue

Børnehuset Rønnehuset

Børnenatucenter

Børnenatucenter Vestrehus

Vuggestue

Vuggestuen Kærnehuset

Privat Børnehave

Takshavens Børnehave

Børnehuse

Lillerød Børnehus

Børnehuset Elmedalen

Kirsebærgårdens Børnehus

Børnehuset Grøftekanten

Børnehuset Moelvitten

Børnehuset Skovvang

Børnehuset Blommehaven

Børnehuset Tusindbassen

Fritidshjem/børnehaver/Ungdomsklubber

Børnehaven/Fritidshjem Violen

Dagbehandling Lynghuset

Multihuset Hobitten

Rønne

St. Georgs Gaarden

Ørnevang Fritidshjem

Andre kommunale grupper

Allerød Musikskole

Allerød Kommunes Tandpleje

Biblioteket

Børnesprogskolen

Kirkehavegaard

Kontakten

Børne- og Ungerådgivningen (Forvaltningen)

Idræts- og Fritidsrådgivningen (Forvaltningen)



Jobcentret
Sundhedsplejen
Forvaltningen

Skoler

Blovstrød Skole
Engholmskolen
Lillerød skole
Lynge Skole
Maglebjergskolen
Ravnsholtskolen
Skovvangskolen

Tokkekøbskolen (Sammenlægges med
Kongevejskolen august 2010)

Kongevejskolen (Sammenlægges med
Tokkekøbskolen august 2010)

Ungdomsskolen

Haller

Blovstrødhallen
Blovstrød Stadion
Engholmhallen
Lillerødhallerne
Lyngehallen
Skovvang Stadion

Vej og Park

Vej og Park

Sundhed & Omsorg (tidl. Hjemmeplejen)

Sundhed & Omsorg

Genoptræning

Lyngehus

AOC

Solvænget



Bilag: 15.1. Skema C boliger.pdf

Udvalg: Økonomiudvalget 2014-2017

Mødedato: 18. februar 2014 - Kl. 7:30

Adgang: Åben

Bilagsnr: 4591/14



STØTTET BOLIGBYGGERI APRIL 2013

Opdateret: 30-09-2013

Udskrevet: 26-11-2013

ANSØGNINGSSKEMA / INDTASTNINGSBILAG A B C

Beliggenhedskommune

Kommunenummer - F1001 201	Kommunenavn - F1002 Allerød	Mødtagesdato
Kontaktperson		
Navn F1030 Janne Møller-Pedersen		
Telefon F1031 14100150	E-mail-adresse F1032 'jamp@alleroed.dk'	

Boligtype

10. Familieboliger <input type="checkbox"/> F1010	30. Ungdomsboliger <input type="checkbox"/> F1010	31. Renoverede ungdomsboliger <input type="checkbox"/> F1010
35. Universitetsnære ungdomsboliger <input type="checkbox"/> F1010	40. Ældreboliger <input checked="" type="checkbox"/> F1010	46. Fripøjeboliger med offentlig støtte <input type="checkbox"/> F1010
50. Servicearealer <input type="checkbox"/> F1010		

Bygherre og kredit (projektoplysninger, fortsættes på næste side)

Hovedprojektets BOSSID ved mertilsgn F1020		
Bygherre (kun ét kryds)		
Almen boligorganisation (1) <input checked="" type="checkbox"/> F1100	Kommune (2) <input type="checkbox"/> F1100	Region (3) <input type="checkbox"/> F1100
Selvejende institution (4) <input type="checkbox"/> F1100	Privat bygherre (10) <input type="checkbox"/> F1100	Selvejende ungdomsboliginstitution (11) <input type="checkbox"/> F1100
Selvejende almen ungdomsboliginstitution (12) <input type="checkbox"/> F1100		
Projekt (kun ét kryds)		
Kommunalt projekt (1) <input checked="" type="checkbox"/> F1105	Regionalt projekt (2) <input type="checkbox"/> F1105	Statsligt projekt (3) <input type="checkbox"/> F1105
Boligorganisation og afdeling		Etaper
Boligorganisationsnr. i LBF F1150 656	Boligorganisationens navn F1151 Furesø Boligselskab	Etapenummer F1170 1
Afdelings-edb-nummer i LBF F1180 10	Boligorganisationens afdelingsnavn F1190 Skovvang	Etaper i alt F1180 1
Boligorganisationens afdelingsnummer F1161 4109		Første etapes ident (støtteart, tilsagnsdato og løbenummer) F1185
Kreditinstitutter		
Realkredit Danmark (01) <input checked="" type="checkbox"/> F1250	BRFKredit (02) <input type="checkbox"/> F1250	Nykredit (03) <input type="checkbox"/> F1250
LR Realkredit (04) <input type="checkbox"/> F1250	KommuneKredit (05) <input type="checkbox"/> F1250	
Andre kreditinstitutter F1251	F1251	F1251

Bygherre og kredit (projktoplysninger, fortsat fra forrige side)

Bygherre - navneoplysninger

Navn	<small>F1110</small> Furesø Boligselskab	CVR-nummer	<small>F1140</small> 24298213
Adresse	<small>F1111</small> Vester Voldgade 17		
	<small>F1112</small>		
Postnummer	<small>F1120</small> 1552	Postdistrikt	<small>F1130</small> København V
Telefonnummer	<small>F1122</small> 33631287		
E-mail-adresse	<small>F1143</small> 'sku@kab-bolig.dk'		
EAN-nummer	<small>F1125</small>		

Forretningsfører i byggefasen - navneoplysninger

Forretningsførertype (kun ét kryds)

Almen boligorganisation (1) F1200 Anden forretningsfører (2) F1200

Navn	<small>F1210</small> KAB s.m.b.a.	CVR-nummer	<small>F1243</small> 56815910
Adresse	<small>F1215</small> Vester Voldgade 17		
	<small>F1216</small>		
Postnummer	<small>F1230</small> 1552	Postdistrikt	<small>F1240</small> København V
Telefonnummer	<small>F1241</small> 33631287		
E-mail-adresse	<small>F1244</small> 'sku@kab-bolig.dk'		

Grundoplysninger

Oplysninger om udstykkede ejendomsnumre

Ejendomsnummer F2160

Projektets beliggenhed F2190

Matrikelbetegnelse F2100

Ejendomsnummer F2161

Projektets beliggenhed F2191

Matrikelbetegnelse F2101

Ejendomsnummer F2162

Projektets beliggenhed F2192

Matrikelbetegnelse F2102

Ejendomsnummer F2163

Projektets beliggenhed F2193

Matrikelbetegnelse F2103

Ejendomsnummer F2164

Projektets beliggenhed F2194

Matrikelbetegnelse F2104

Grunderhvervelse

Egen grund F2171

Areal af egen grund (i m²) F2176

Købt grund F2170

Areal af købt grund (i m²) F2175

Lejet grund F2172

Areal af lejet grund (i m²) F2177

Oplysninger om endelige ejendomsnumre

Ejendomsnummer F2160

Projektets beliggenhed F2190

Matrikelbetegnelse F2100

Ejendomsnummer F2161

Projektets beliggenhed F2191

Matrikelbetegnelse F2101

Ejendomsnummer F2162

Projektets beliggenhed F2192

Matrikelbetegnelse F2102

Ejendomsnummer F2163

Projektets beliggenhed F2193

Matrikelbetegnelse F2103

Ejendomsnummer F2164

Projektets beliggenhed F2194

Matrikelbetegnelse F2104

Grundsælger (hvis købt grund)

Kommune (1) F2181

Almen boligorganisation / almen afdeling (2) F2182

Byfornyelsesselskab (3) F2183

Region (4) F2184

Anden grundsælger (5) F2185

Øvrige grundoplysninger

Planforhold OK F2220

Byggeriets datoer

Byggeperiode	Forventet	Faktisk
Påbegyndelsesdato	<small>F2310</small> 01-03-2012	<small>F2320</small> 01-03-2012
Afliveringsdato	<small>F2350</small> 01-12-2013	<small>F2360</small> 04-07-2013
Ibrugtagningsdato		<small>F2370</small> 02-04-2013
Skæringsdato		<small>F2380</small> 01-06-2013

Udbudsoplysninger og anvendelse af Informations- og KommunikationsTeknologi

Udbudsformer (maks. 3 krydser) – F2231 / F2232 / F2233	Hovedentreprise	Fagentreprise	Totalentreprise
Offentligt udbud	<input type="checkbox"/> (1)	<input type="checkbox"/> (4)	<input type="checkbox"/> (7)
Begrænset udbud	<input type="checkbox"/> (2)	<input type="checkbox"/> (5)	<input checked="" type="checkbox"/> (8)
Underhåndsubud	<input type="checkbox"/> (3)	<input type="checkbox"/> (6)	<input type="checkbox"/> (9)

Diverse	Ja	Nej	Øvrige udbudsoplysninger udskrives separat.
Skema U modtaget (gælder tilsagn før 1-10-2010)	<input type="checkbox"/>	<input type="checkbox"/>	
Er et eller flere udbud gennemført som samlet udbud? (gælder tilsagn fra 1-10-2010) (F2235)	<input checked="" type="checkbox"/>	<input type="checkbox"/>	
Vil nogen del af arbejdet blive udført i regning? (gælder tilsagn fra 1-10-2010) (F2250)	<input type="checkbox"/>	<input checked="" type="checkbox"/>	
Indgår der partnering i en eller flere entrepriser? (F2240)	<input type="checkbox"/>	<input checked="" type="checkbox"/>	
Er ABR og AB/ABT uden fravigelser lagt til grund for bygherrens aftaler om teknisk rådgivning og entrepriseaftaler? (gælder tilsagn fra 1-10-2010) (F2245)	<input type="checkbox"/>	<input checked="" type="checkbox"/>	

Er krav til anvendelse af IKT opfyldt (udfyldes også, hvor projektet ikke er omfattet)	Ja	Nej
§ 3 – IKT-koordinering (F2403)	<input checked="" type="checkbox"/>	<input type="checkbox"/>
§ 4 – Håndtering af digitale byggeobjekter (F2404)	<input checked="" type="checkbox"/>	<input type="checkbox"/>
§ 5 – Digital kommunikation og projektweb (F2405)	<input type="checkbox"/>	<input checked="" type="checkbox"/>
§ 7 – Anvendelse af digitale bygningsmodeller (F2407)	<input type="checkbox"/>	<input checked="" type="checkbox"/>
§ 8 – Digitalt udbud og tilbud (F2408)	<input type="checkbox"/>	<input checked="" type="checkbox"/>
§ 10 – Digital leverance ved byggeriets aflevering (F2410)	<input checked="" type="checkbox"/>	<input type="checkbox"/>
§ 11 – Digital mangelinformation (F2411)	<input type="checkbox"/>	<input checked="" type="checkbox"/>
Er der afholdt projektkonkurrence (§ 6)? (F2406)	<input checked="" type="checkbox"/>	<input type="checkbox"/>
Er der sket udbud med mængder (§ 9)? (F2409)	<input type="checkbox"/>	<input checked="" type="checkbox"/>

Byggeriets omfang og art – Boligtype 40: Ældreboliger

Boligoplysninger, antal		Antal boliger	
Nybyggeri	F 3011	60	
Fortætning (på- og tilbygning)	F 3012	0	
(Evt. køb +) ombygning af eksisterende ejendomme (ekskl. plejehjem, beskyttede boliger og støttet beboelse)	F 3014	0	
Ombygning af støttet beboelse	F 3015	0	
(Evt. køb +) ombygning af plejehjem / beskyttede boliger)	F 3016	0	
I alt	F 3040	60	
Heraf:			
- § 110-boliger (boliger uden eget køkken)	F 3043	0	
- Boenheder i individuelle bofællesskaber	F 30C40	0	
- Boenheder i kollektive bofællesskaber	F 30D40	0	
- Plejeboliger (udfyldes under tilknyttede servicearealer)	F 30B40	60	
- § 144-boliger (forsøg)	F 1265	0	

Bindende maksimumsbeløb	
Bindende maksimumsbeløb (kr./m ²)	F 1390 26.270
Energitiillæg til maksimumsbeløb (kr./m ²)	F 1392 1.070
Beregnet bindende maksimumsbeløb inkl. energitiillæg (i mio. kr. med tre decimaler)	F 1394 108,266
Anskaffelsessum underlagt maksimumsbeløb	F 1395 96,232
Anskaffelsessum ikke underlagt maksimumsbeløb	F 1397 0,600

Antal bofællesskaber	
Individuelle bofællesskaber	F 35C10 0
Kollektive bofællesskaber	F 35D10 0

Diverse	
Antal nedlagte plejehjemspladser	F 3045 0
Antal nedlagte beskyttede boliger	F 3046 0
Antal elevatorer	F 3202 1

Byggeri (kun ét kryds)	
Tæt/lavt (1) <input type="checkbox"/>	F 1106
Etage (2) <input checked="" type="checkbox"/>	F 1106
Blandet (3) <input type="checkbox"/>	F 1106

Felterne i denne ramme skal alene udfyldes, hvis der både opføres tæt/lav- og etageboliger	
Tæt/lav	F 3841 0
Etage	F 3842 0
Antal m ² som opfylder kravene til lavenergiklasse 2	
Antal boliger	
F 3831	0
F 3832	0

Boligerne opfylder mindst kravene til lavenergibygninger klasse 2015 (tidligere lavenergiklasse 1)	<input checked="" type="checkbox"/>
Boligerne opfylder mindst kravene til lavenergibygninger klasse 2020 (gældende tilsagn fra 1-7-2011)	F 3820 <input type="checkbox"/>
Førsynsrapport	F 3171 <input type="checkbox"/>

Tilknyttede servicearealer	
Tilknyttet serviceareal-projekt (BOSSID)	F 1040 201 5000.0000 16-12-2010 38 70 0
Ejendomsnummer (endeligt)	F 3151 0
Ejendomsnummer (udstykket)	F 3150 57361

Boligstørrelser		
Antal rum pr. bolig / boenhed	Antal boliger / boenheder	Areal (m ²)
1	F 3811 0	F 3821 0
2	F 3812 60	F 3822 3960
3	F 3813 0	F 3823 0
4+	F 3814 0	F 3824 0
I alt	F 3040 60	F 3131 3960
Heraf:		
- Fælles boligareal	F 3134 0	
- Areal af boliger på lejet grund	F 3135 0	
- Areal som opfylder kravene til lavenergiklasse 2 (gælder ikke tilsagn fra 1-1-2011)	F 3136 0	

Arealer (i m ²)	
Bruttoetageareal	F 3131 3960
Boliggenomsnit	F 3133 66
Fælleslokaler	F 3191 0

Anlægsøkonomi (fortsætter på næste side) Alle beløb i mio. kr. med 3 decimaler og inkl. moms, hvor intet andet er anført
Grundudgifter

	Skema A	Skema B	Skema C	Kr./m ²
Grundkøbesum	K900 7,000	K900 7,380	K900 7,304	G900 1.844
Ekstraordinære udgifter til fundering og forurening	K901 0,448	K901 0,448	K901 0,000	G901 0
Tilslutningsafgifter	K902 4,050	K902 4,760	K902 5,063	G902 1.279
Grundudgifter i alt (I)	K903 11,498	K903 12,588	K903 12,367	G903 3.123

Entrepriseudgifter

	Skema A	Skema B	Skema C	Kr./m ²
Entreprisum	K920 61,284	K920 66,947	K920 66,924	G920 16.900
Byggherrelevancer	K927 0,000	K927 0,000	K927 0,000	G927 0
Afsat til udtørring	K922 0,435	K922 0,000	K922 0,222	G922 56
Afsat til ekstraordinære vinterforanstaltninger	K923 2,175	K923 0,047	K923 0,000	G923 0
Afsat til indeksering af entreprisum udover fastprisperioden	K924 0,870	K924 1,653	K924 0,600	G924 152
Afsat til mindre reguleringer og uforudsigelige udgifter	K925 4,135	K925 3,314	K925 4,169	G925 1.053
Entrepriseudgifter i alt (II)	K926 68,899	K926 71,961	K926 71,915	G926 18.160

Omkostninger

	Skema A	Skema B	Skema C	Kr./m ²
Al teknisk rådgivning	K941 6,323	K941 7,619	K941 6,916	G941 1.746
Byggesagshonorar	K942 0,990	K942 0,991	K942 0,991	G942 250
Bestyrelsesudgifter	K943 0,095	K943 0,097	K943 0,097	G943 24
Udlejningsudgifter	K944 0,050	K944 0,050	K944 0,000	G944 0
Udgifter til byggeadministration	K945 0,425	K945 0,425	K945 0,580	G945 146
Stiftelsesprovision	K947 0,888	K947 0,926	K947 0,000	G947 0
Byggelånsrenter	K948 4,456	K948 2,785	K948 0,166	G948 42
Ejendomsskatter og liggeomkostninger	K949 0,000	K949 0,000	K949 0,219	G949 55
Øvrige finansielle udgifter	K946 2,150	K946 2,267	K946 1,706	G946 431
Omkostninger i alt (III)	K940 15,377	K940 15,160	K940 10,675	G940 2.696

Gebyrer til offentlige myndigheder	Skema A	Skema B	Skema C	Kr./m ²
Bidrag til Byggeskadefonden	K961 0,972	K961 1,013	K961 1,013	G961 256
Vurdering af bebyggelsen	K966_a 0,000	K966_b 0,000	K966_c 0,005	G966 1
Statens promillegebyr	K962 0,193	K962 0,201	K962 0,201	G962 51
Støttesagsgebyr til kommunen	K963 0,243	K963 0,403	K963 0,253	G963 64
5-års eftersyn (gælder kun renoverede ungdomsboliger med tilsagn før 1-1-2011)	K965	K965	K965	G965
Byggetilladelse og andre gebyrer	K964 0,399	K964 0,440	K964 0,403	G964 102
Gebyrer i alt (IV)	K960 1,807	K960 2,057	K960 1,875	G960 473

Driftsresultat i byggeperioden	Skema A	Skema B	Skema C	Kr./m ²
Lejeindtægter i byggeperioden	K970 0,000	K970 0,000	K970 0,000	G970 0
Driftsudgifter i byggeperioden	K975 0,000	K975 0,000	K975 0,000	G975 0
Driftsresultat i byggeperioden (V)	K980 0,000	K980 0,000	K980 0,000	G980 0

Tilskud	Skema A	Skema B	Skema C	Kr./m ²
Tilskud	K985 0,000	K985 0,000	K985 0,000	G985 0

Anskaffelsessum	Skema A	Skema B	Skema C	Kr./m ²
Samlet anskaffelsessum ekskl. tilskud	K990 97,581	K990 101,766	K990 96,832	G990 24,453

Finansiering af anskaffelsessum	Skema A	Skema B	Skema C	Kr./m ²
Støttede lån	F7380 88,799	F7380 92,607	F7380 88,117	G7380 22.252
Kommunalt/regionalt grundkapitallån	F7300 6,831	F7300 7,124	F7300 6,778	G7300 1.712
Beboerindskud	K409 1,952	K409 2,035	K409 1,937	G409 489
Anskaffelsessum i alt (finansieringsberettiget anskaffelsessum)	F7390 97,582	F7390 101,766	F7390 96,832	G7390 24.453

Kapitaludgifter	Skema A	Skema B	Skema C	Kr./m ²
Nettokapitaludgifter (beboerbetalning) ekskl. bidrag til kreditinstitut	K105_8 2,732	K105_8 2,849	K105_8 2,711	G105_8 685
Bidrag til kreditinstitutter	K101_4 0,240	K101_4 0,240	K101_4 0,240	G101_4 61
Kapitaludgifter i alt	K105_9 2,972	K105_9 3,089	K105_9 2,951	G105_9 745

Driftsudgifter	Skema A	Skema B	Skema C	Kr./m ²
Offentlige og andre faste udgifter				
Ejendomsskatter	K106 0,163	K106 0,163	K106 0,163	G106 41
Vandafgift (hvis vand afregnes kollektivt)	K107 0,000	K107 0,000	K107 0,000	G107 0
Renovation	K109 0,133	K109 0,133	K109 0,133	G109 34
Forsikring	K110 0,049	K110 0,049	K110 0,049	G110 12
Vand, varme og el i fællesarealer	K111 0,090	K111 0,090	K111 0,090	G111 23
Administrationsbidrag	K112_1 0,281	K112_1 0,281	K112_1 0,281	G112_1 71
Dispositionsfond	K112_2 0,000	K112_2 0,000	K112_2 0,000	G112_2 0
Variable udgifter				
Renholdelse	K114 0,491	K114 0,491	K114 0,491	G114 124
Almindeligt vedligehold	K115 0,017	K115 0,017	K115 0,017	G115 4
Diverse udgifter	K119 0,008	K119 0,008	K119 0,008	G119 2
Uforudsete udgiftsstigninger	K137 0,019	K137 0,019	K137 0,019	G137 5
Henlæggelser				
Planlagt periodisk vedligehold og fornyelse	K120 0,395	K120 0,395	K120 0,395	G120 100
Istandsættelse ved fraflytning	K121 0,040	K121 0,040	K121 0,040	G121 10
Tab ved lejeledighed og fraflytning	K123 0,020	K123 0,020	K123 0,020	G123 5
Indtægter				
Diverse driftsindtægter	K203 0,000	K203 0,000	K203 0,000	G203 0
Driftsudgifter i alt	K138 1,706	K138 1,706	K138 1,706	G138 431

Forbrugsudgifter	Skema A	Skema B	Skema C	Kr./m ²
Varme	F7760 0,317	F7760 0,317	F7760 0,317	G7760 80
Vand	F7762 0,198	F7762 0,198	F7762 0,198	G7762 50
El	F7761 0,452	F7761 0,452	F7761 0,452	G7761 114
Gas	F7763 0,000	F7763 0,000	F7763 0,000	G7763 0
Øvrige forbrugsudgifter	F7764 0,000	F7764 0,000	F7764 0,000	G7764 0
Forbrugsudgifter i alt	F7769 0,967	F7769 0,967	F7769 0,967	G7769 244

Samlede boligudgifter	Skema A	Skema B	Skema C	Kr./m ²
Kapitaludgifter i alt	K105_9 2,972	K105_9 3,089	K105_9 2,951	G105_9 745
Driftsudgifter i alt	K139 1,706	K139 1,706	K139 1,706	G139 431
Forbrugsafgifter i alt	F7769 0,967	F7769 0,967	F7769 0,967	G7769 244
IT, fællesantenne og øvrige udgifter	F7770 0,022	F7770 0,022	F7770 0,022	G7770 6
Samlede boligudgifter i alt	F7790 5,667	F7790 5,784	F7790 5,646	G7790 1.426
Samlede boligudgifter ekskl. forbrugsudgifter og IT, fællesantenne og øvrige udgifter	F7795 4,678	F7795 4,795	F7795 4,657	G7795 1.176

Totaløkonomi

Totaløkonomi

	Vinduer	Tag	Facader
Anlægsinvestering (i hele kroner)	F4200 <input type="checkbox"/> 1	F4201 <input type="checkbox"/> 1	F4202 <input type="checkbox"/> 1
Årsomkostninger (i hele kroner)	F4210 <input type="checkbox"/> 1	F4211 <input type="checkbox"/> 1	F4212 <input type="checkbox"/> 1
Er der foretaget korrektion af:			
- Levetid/driftsinterval (kryds af hvis ja)	F4220 <input type="checkbox"/>	F4221 <input type="checkbox"/>	F4222 <input type="checkbox"/>
- Vedligeholdelsesomkostninger (kryds af hvis ja)	F4230 <input type="checkbox"/>	F4231 <input type="checkbox"/>	F4232 <input type="checkbox"/>
Mest totaløkonomisk fordelagtige løsning er valgt (kryds af hvis ja)	F4240 <input type="checkbox"/>	F4241 <input type="checkbox"/>	F4242 <input type="checkbox"/>

Anskaffelsessum

Fordeling af anskaffelsessum

	Familieboliger	Ungdomsboliger / universitetsnære	Ældreboliger	Ældreboliger u/serviceareal	Friplejeboliger m/offentlig støtte	I alt
Anskaffelsessum ekskl. gebyrer (I+II+III)	F7001	F7001	F7001		F7001	F7000 94,957
+ Gebyrer i alt (IV)	F5336	F5336	F5336		F5336	F5335 1,875
- Afsatte beløb	F7251	F7251	F7251		F7251	F7250 5,948
+ Forbrug af afsatte beløb	F7261	F7261	F7261		F7261	F7260 0,000
Samlet godkendt anskaffelsessum	F7101	F7101	F7101		F7101	F7100 96,832
Heraf indeksering af entreprisesum udover fastprisperioden	F1396	F1396	F1396		F1396	F6370 0,600
- Driftsresultat i byggeperioden (V)	F7231	F7231	F7231		F7231	F7230 0,000
Ved friplejeboliger med tilsagn fra 1-7-2009:						
- Overskridelse af bindende maksimum (finansieres af bygherre)					F7232	
Finansieringsberettiget anskaffelsessum	F7256	F7256	F7256	F7591	F7256	F7255 96,832
Maksimal realkreditbelåning	F7258	F7258	F7258	F7252	F7258	F7257 88,117
- Udgifter til garager / carporte	F7141	F7141	F7141	F7681	F7141	F7140 0,000
- Totaløkonomiske merinvesteringer	F7151	F7151	F7151	F7152	F7151	F7150 0,000
Støtteberettiget anskaffelses- sum (ekskl. totaløkonomiske merinvesteringer)	F7241	F7241	F7241	F7244	F7241	F7240 96,832
Maksimal realkreditbelåning (ekskl. totaløkonomiske merinvesteringer)	F7243	F7243	F7243	F7254	F7243	F7242 88,117
Maksimal realkreditbelåning for totaløkonomiske merinvesteringer	F7161	F7161	F7161	F7162	F7161	F7160 0,000
Friplejeboliger, bygherrefinansiering					F7320	

Godkendelsesdatoer og oplysninger om bortfald

Godkendelse af skema A

Dato for kommunalbestyrelsens tilsagn

Ved friplejeboliger med offentlig støtte: Dato for Ministeriet for By, Bolig og Landdistrikters tilsagn

F7912
16-12-2010

Godkendt ændringer

F7931

Frist for modtagelse af skema B

F7918
16-12-2011

Ved friplejeboliger med offentlig støtte:

Dato for Ministeriet for By, Bolig og Landdistrikters godkendelse af ændring på skema A

F7935

Bygherre klar til indberetning af skema B

F7913
11-10-2011

Godkendelse af skema B

Dato for kommunalbestyrelsens godkendelse

F7915
15-12-2011

Godkendt ændringer

F7932

Ved friplejeboliger med offentlig støtte: Dato for Ministeriet for By, Bolig og Landdistrikters godkendelse af ændring på skema B (status 40)

F7938

Ved friplejeboliger med offentlig støtte: Dato for Ministeriet for By, Bolig og Landdistrikters godkendelse af ændring på skema B (status 60-X)

F7936

Frist for modtagelse af skema C

F7919
01-06-2014

Fristforlængelse af skema C

F7936

Bygherre klar til indberetning af skema C

F7917
30-09-2013

Godkendelse af skema C

Revisor - dato for underskrift

F7922
30-10-2013

Dato for kommunalbestyrelsens godkendelse

F7923

Godkendt ændringer

F7933

Dato for Ministeriet for By, Bolig og Landdistrikters godkendelse af ændring på skema C

F7937

Frist for berigtigelse af afsatte beløb

F7924

Fristforlængelse til

F7925

Dato for berigtigelse af afsatte beløb

F7926

Datoer vedrørende forsøg

Dato for Ministeriet for By, Bolig og Landdistrikters godkendelse / tilsagn

F1302

Frist for kommunalbestyrelsens tilsagn

F1303

Bortfald

Dato for bortfald

F7954

Årsager til bortfald (udfyld ét af felterne)

Ændring i byggesagen, nyt tilsagn gives snarest

F1407

Fristen for indsendelse af skema B er overskredet

F1409

Anden årsag

F1402

Bilag: 15.2. Skema C serviceafreal.pdf

Udvalg: Økonomiudvalget 2014-2017

Mødedato: 18. februar 2014 - Kl. 7:30

Adgang: Åben

Bilagsnr: 4592/14



STØTTET BOLIGBYGGERI APRIL 2013

Opdateret: 30-09-2013

Udskrevet: 26-11-2013

ANSØGNINGSSKEMA / INDTASTNINGSBILAG A B C

Beliggenhedskommune

Kommunesnummer - F1001 201	Kommunenavn - F1002 Allerød	Mottagelsesår
Kontaktperson		
Navn F1030 Janne Møller-Pedersen		
Telefon F1031 48100150	E-mail-adresse F1032 'jamp@allerod.dk'	

Boligtype

10. Familieboliger <input type="checkbox"/> F1010	30. Ungdomsboliger <input type="checkbox"/> F1010	31. Renoverede ungdomsboliger <input type="checkbox"/> F1010
35. Universitetsnære ungdomsboliger <input type="checkbox"/> F1010	40. Ældreboliger <input type="checkbox"/> F1030	46. Fripøjeboliger med offentlig støtte <input type="checkbox"/> F1010
50. Servicearealer <input checked="" type="checkbox"/> F1010		

Bygherre og kredit (projktoplysninger, fortsættes på næste side)

Hovedprojektets BOSSID ved mertilsagn F1020		
Bygherre (kun ét kryds)		
Almen boligorganisation (1) <input type="checkbox"/> F1100	Kommune (2) <input checked="" type="checkbox"/> F1100	Region (3) <input type="checkbox"/> F1100
Selvejende institution (4) <input type="checkbox"/> F1100	Privat bygherre (10) <input type="checkbox"/> F1100	Selvejende ungdomsboliginstitution (11) <input type="checkbox"/> F1100
Selvejende almen ungdomsboliginstitution (12) <input type="checkbox"/> F1100		
Projekt (kun ét kryds)		
Kommunalt projekt (1) <input checked="" type="checkbox"/> F1105	Regionalt projekt (2) <input type="checkbox"/> F1105	Statsligt projekt (3) <input type="checkbox"/> F1105
Boligorganisation og afdeling		Etaper
Boligorganisationsnr. i LBF F1150 0	Boligorganisationens navn F1151	Etapenummer F1170 1
Afdelings-edb-nummer i LBF F1160 0	Boligorganisationens afdelingsnavn F1190 Skovvang - serviceareal	Etaper i alt F1180 1
Boligorganisationens afdelingsnummer F1161		Første etapes ident (støtteart, tilsagnsdato og løbenummer) F1185
Kreditinstitutter		
Realkredit Danmark (01) <input type="checkbox"/> F1250	BRFkredit (02) <input type="checkbox"/> F1250	Nykredit (03) <input type="checkbox"/> F1250
LR Realkredit (04) <input type="checkbox"/> F1250	KommuneKredit (05) <input type="checkbox"/> F1250	
Andre kreditinstitutter F1251	F1251	F1251

Bygherre og kredit (projektoplysninger, fortsat fra forrige side)

Bygherre - navneoplysninger

Navn	<small>F1130</small> ALLERØD KOMMUNE	CVR-nummer	<small>F1140</small> 60183112
Adresse	<small>F1111</small> Bjarkesvej 2		
	<small>F1112</small>		
Postnummer	<small>F1120</small> 3450	Postdistrikt	<small>F1130</small> Allerød
Telefonnummer	<small>F1122</small> 48100100		
E-mail-adresse	<small>F1143</small> 'kommunen@alleroed.dk'		
EAN-nummer	<small>F1125</small>		

Forretningsfører i byggefasen - navneoplysninger

Forretningsførertype (kun ét kryds)

Almen boligorganisation (1)

Anden forretningsfører (2)

Navn	<small>F1210</small> KAB s.m.b.a.	CVR-nummer	<small>F1243</small> 56815910
Adresse	<small>F1215</small> Vester Voldgade 17		
	<small>F1216</small>		
Postnummer	<small>F1230</small> 1552	Postdistrikt	<small>F1240</small> København V
Telefonnummer	<small>F1241</small> 33631287		
E-mail-adresse	<small>F1244</small> 'obl@kab-bolig.dk'		

Grundoplysninger

Oplysninger om udstykkede ejendomsnumre

Ejendomsnummer	F2160 5736-1
Projektets beliggenhed	F2190 Poppelvej 1 B
Matrikelbetegnelse	F2100 2, A, Lillerød By, Lillerød

Ejendomsnummer	F2161
Projektets beliggenhed	F2191
Matrikelbetegnelse	F2101

Ejendomsnummer	F2162
Projektets beliggenhed	F2192
Matrikelbetegnelse	F2102

Ejendomsnummer	F2163
Projektets beliggenhed	F2193
Matrikelbetegnelse	F2103

Ejendomsnummer	F2164
Projektets beliggenhed	F2194
Matrikelbetegnelse	F2104

Grunderhvervelse

Egen grund	F2171	<input type="checkbox"/>
Areal af egen grund (i m ²)	F2176	0
Købt grund	F2170	<input type="checkbox"/>
Areal af købt grund (i m ²)	F2175	0
Lejet grund	F2172	<input type="checkbox"/>
Areal af lejet grund (i m ²)	F2177	0

Oplysninger om endelige ejendomsnumre

Ejendomsnummer	F2160 9509-4
Projektets beliggenhed	F2190
Matrikelbetegnelse	F2100 6, BI, Lillerød By, Lillerød

Ejendomsnummer	F2161
Projektets beliggenhed	F2191
Matrikelbetegnelse	F2101

Ejendomsnummer	F2162
Projektets beliggenhed	F2192
Matrikelbetegnelse	F2102

Ejendomsnummer	F2163
Projektets beliggenhed	F2193
Matrikelbetegnelse	F2103

Ejendomsnummer	F2164
Projektets beliggenhed	F2194
Matrikelbetegnelse	F2104

Grundsælger (hvis købt grund)

Kommune (1)	F2181	<input type="checkbox"/>
Almen boligorganisation / almen afdeling (2)	F2182	<input type="checkbox"/>
Byfornylsesselskab (3)	F2183	<input type="checkbox"/>
Region (4)	F2184	<input type="checkbox"/>
Anden grundsælger (5)	F2185	<input type="checkbox"/>

Øvrige grundoplysninger

Planforhold OK	<input checked="" type="checkbox"/>
----------------	-------------------------------------

Byggeriets datoer

Byggeperiode	Forventet	Faktisk
	Påbegyndelsesdato	F2310 01-03-2012
Afliveringsdato	F2350 04-07-2013	F2360
Ibrugtagningsdato		F2370
Skæringsdato		F2380 01-06-2013

Udbudsoplysninger og anvendelse af Informations- og KommunikationsTeknologi

Udbudsformer (maks. 3 krydser) – F2231 / F2232 / F2233	Hovedentreprise	Fagentreprise	Totalentreprise
Offentligt udbud	<input type="checkbox"/> (1)	<input type="checkbox"/> (4)	<input type="checkbox"/> (7)
Begrænset udbud	<input type="checkbox"/> (2)	<input type="checkbox"/> (5)	<input type="checkbox"/> (8)
Underhåndsubud	<input type="checkbox"/> (3)	<input type="checkbox"/> (6)	<input type="checkbox"/> (9)

Diverse	F2260	
Skema U modtaget (gælder tilsagn før 1-10-2010)	<input type="checkbox"/>	
	Ja	Nej
Er et eller flere udbud gennemført som samlet udbud? (gælder tilsagn fra 1-10-2010) (F2235)	<input type="checkbox"/>	<input type="checkbox"/>
Vil nogen del af arbejdet blive udført i regning? (gælder tilsagn fra 1-10-2010) (F2250)	<input type="checkbox"/>	<input type="checkbox"/>
Indgår der partnering i en eller flere entrepriser? (F2240)	<input type="checkbox"/>	<input type="checkbox"/>
Er ABR og AB/ABT uden fravigelser lagt til grund for bygherrens aftaler om teknisk rådgivning og entrepriseaftaler? (gælder tilsagn fra 1-10-2010) (F2245)	<input type="checkbox"/>	<input type="checkbox"/>

Er krav til anvendelse af IKT opfyldt (udfyldes også, hvor projektet ikke er omfattet)	Ja	Nej
§ 3 – IKT-koordinering (F2403)	<input type="checkbox"/>	<input type="checkbox"/>
§ 4 – Håndtering af digitale byggeobjekter (F2404)	<input type="checkbox"/>	<input type="checkbox"/>
§ 5 – Digital kommunikation og projektweb (F2405)	<input type="checkbox"/>	<input type="checkbox"/>
§ 7 – Anvendelse af digitale bygningsmodeller (F2407)	<input type="checkbox"/>	<input type="checkbox"/>
§ 8 – Digitalt udbud og tilbud (F2408)	<input type="checkbox"/>	<input type="checkbox"/>
§ 10 – Digital leverance ved byggeriets aflevering (F2410)	<input type="checkbox"/>	<input type="checkbox"/>
§ 11 – Digital mangelinformation (F2411)	<input type="checkbox"/>	<input type="checkbox"/>
Er der afholdt projektkonkurrence (§ 6)? (F2406)	<input type="checkbox"/>	<input type="checkbox"/>
Er der sket udbud med mængder (§ 9)? (F2409)	<input type="checkbox"/>	<input type="checkbox"/>

Byggeriets omfang og art – Boligtype 50: Serviceareal

Tilknyttede boliger, antal		Bruttoetageareal	
Almene ældreboliger	F3070 60	Servicearealets bruttoetageareal (i m ²)	F3101 602
Friplejeboliger med offentlig støtte	F3075 0		
Tilknyttede boliger, projekter		Tilknyttet boligprojekt	
Tilknyttet boligprojekt (BOSSID)	F3040 201 0000.4000 16-12-2010 39 70 0	Tilknyttet boligprojekt (BOSSID)	F3040
Ejendomsnummer (endeligt)	F3151 0	Ejendomsnummer (endeligt)	F3151
Ejendomsnummer (udstykket)	F3150 57361	Ejendomsnummer (udstykket)	F3150

Servicearealets økonomi

Økonomi (i mio. kr. med 3 decimaler)		Tilskud	
Anskaffelsessum ekskl. gebyrer inkl. moms	F7000 11,434	Kroner pr. tilknyttet bolig	F7442 40000
Statens promillegebyr	F5320 0,023	Procent pr. tilknyttet bolig	F7441 100,00
Støttesagsgebyr til kommunen	F5130 0,060		
Anskaffelsessum inkl. gebyrer og moms	F7100 11,517		
Tilskudmodtagers CVR-nummer	F7473 60183112		

Godkendelsesdatoer og oplysninger om bortfald

Godkendelse af skema A

Dato for kommunalbestyrelsens tilsagn

Ved friplejeboliger med offentlig støtte: Dato for Ministeriet for By, Bolig og Landdistrikters tilsagn

F7912
16-12-2010

Godkendt ændringer

F7931

Frist for modtagelse af skema B

F7918
16-12-2011

Ved friplejeboliger med offentlig støtte:

Dato for Ministeriet for By, Bolig og Landdistrikters godkendelse af ændring på skema A

F7935

Bygherre klar til indberetning af skema B

F7913
11-10-2011

Godkendelse af skema B

Dato for kommunalbestyrelsens godkendelse

F7915
15-12-2011

Godkendt ændringer

F7932

Ved friplejeboliger med offentlig støtte: Dato for Ministeriet for By, Bolig og Landdistrikters godkendelse af ændring på skema B (status 40)

F7938

Ved friplejeboliger med offentlig støtte: Dato for Ministeriet for By, Bolig og Landdistrikters godkendelse af ændring på skema B (status 60-X)

F7936

Frist for modtagelse af skema C

F7919
04-01-2014

Fristforlængelse af skema C

F7916

Bygherre klar til indberetning af skema C

F7917
30-09-2013

Godkendelse af skema C

Revisor - dato for underskrift

F7922
30-10-2013

Dato for kommunalbestyrelsens godkendelse

F7923

Godkendt ændringer

F7933

Dato for Ministeriet for By, Bolig og Landdistrikters godkendelse af ændring på skema C

F7937

Frist for berigtigelse af afsatte beløb

F7924

Fristforlængelse til

F7925

Dato for berigtigelse af afsatte beløb

F7926

Datoer vedrørende forsøg

Dato for Ministeriet for By, Bolig og Landdistrikters godkendelse / tilsagn

F1302

Frist for kommunalbestyrelsens tilsagn

F1303

Bortfald

Dato for bortfald

F7954

Årsager til bortfald (udfyld ét af felterne)

Ændring i byggesagen, nyt tilsagn gives snarest

F1401

Fristen for indsendelse af skema B er overskredet

F1401

Anden årsag

F1402

Bilag: 16.1. Anlægsregnskab - Varmehandlingsplan 2013.pdf

Udvalg: Økonomiudvalget 2014-2017

Mødedato: 18. februar 2014 - Kl. 7:30

Adgang: Åben

Bilagsnr: 4457/14

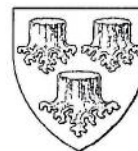

REGNSKAB FOR ANLÆGSBEVILLING

Teknik og Drift

Indstiller nedenstående regnskab til godkendelse

ANLÆGSARBEJDE				
Varmebehandlingsplan - Projektoplæg				
HOVEDKONTO	HOVEDFUNKTION	FUNKTION	STED NR:	FAGUDVALG:
06	45	51	7098	Klima og Miljøudvalget

MEDDELTE ANLÆGSBEVILLINGER		BELØB	
NUMMER:	DATO:	UDGIFT	INDTÆGT
7098	BY 210612	260.000	
SAMLET ANLÆGSBEVILLING:		260.000	

AFHOLDTE UDGIFTER / INDTÆGTER		BELØB	
REGNSKABSÅR:		UDGIFT	INDTÆGT
2012		77.856,00	
2013		182.144,00	
SAMLET ANLÆGSUDGIFT/INDTÆGT:		260.000,00	
MERUDGIFT / MINDREINDTÆGT:			
MINDREUDGIFT / MERINDTÆGT:			
AFVIGELSE I PROCENT:			

den 15. januar 2014

Projektansvarlig godkender, at anlægsarbejdet er afsluttet, og at alle udgifter og indtægter vedrørende anlægsarbejdet indgår i det aflagte regnskab.

Flemming Kjølstad Larsen

underskrift

Økonomi godkender, at de anførte bevillingstal og regnskabstal er i overensstemmelse for økonomisystemets budget- og regnskabstal.

Mette Moldenæs

underskrift

SPECIFIKATION OG BEMÆRKNINGER TIL ANLÆGSREGNSKABET:

Der er afholdt følgende udgifter:

Bilag: 17.1. Anlægsregnskab Afslut Brandalarmeringsanlæg skoler

Udvalg: Økonomiudvalget 2014-2017

Mødedato: 18. februar 2014 - Kl. 7:30

Adgang: Åben

Bilagsnr: 10458/14

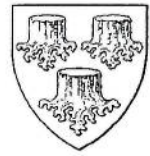

REGNSKAB FOR ANLÆGSBEVILLING

Forvaltningen

Indstiller nedenstående regnskab til godkendelse

ANLÆGSARBEJDE				
Brandalarmeringsanlæg				
HOVEDKONTO	HOVEDFUNKTION	FUNKTION	STED NR:	FAGUDVALG:
03	22	01	7052	Klima- og Miljøudvalget

MEDDELTE ANLÆGSBEVILLINGER		BELØB	
NUMMER:	DATO:	UDGIFT	INDTÆGT
7052	BY 260511 BY 290813	4.180.000 500.000	
SAMLET ANLÆGSBEVILLING:		4.680.000	

AFHOLDTE UDGIFTER / INDTÆGTER	BELØB	
REGNSKABSÅR:	UDGIFT	INDTÆGT
2011	42.000,00	
2012	3.248.414,00	
2013	1.180.844,00	
SAMLET ANLÆGSUDGIFT/INDTÆGT:	4.471.258,00	
MERUDGIFT / MINDREINDTÆGT:		
MINDREUDGIFT / MERINDTÆGT:	208.742,00	
AFVIGELSE I PROCENT:	4,5	

den 23. januar 2014

Projektansvarlig godkender, at anlægsarbejdet er afsluttet, og at alle udgifter og indtægter vedrørende anlægsarbejdet indgår i det aflagte regnskab.

Ulrik Bjelbæk

underskrift

Økonomi godkender, at de anførte bevilligstal og regnskabstal er i overensstemmelse for økonomisystemets budget- og regnskabstal.

Mette Moldenæs

underskrift

Godkendt i _____ den _____ punkt _____ (vedlagt)

Bilag: 18.1. 2014-01-16-regnskab for anlægsbevillng.pdf

Udvalg: Økonomiudvalget 2014-2017

Mødedato: 18. februar 2014 - Kl. 7:30

Adgang: Åben

Bilagsnr: 11018/14

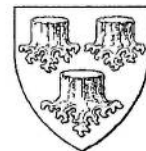

REGNSKAB FOR ANLÆGSBEVILLING

Forvaltningen

Indstiller nedenstående regnskab til godkendelse

ANLÆGSARBEJDE				
Radiokommunikation				
HOVEDKONTO:	HOVEDFUNKTION:	FUNKTION:	STED NR.:	FAGUDVALG:
00	58	95	7036	Økonomiudvalget

MEDDELTE ANLÆGSBEVILLINGER		BELØB	
NUMMER:	DATO:	UDGIFT	INDTÆGT
7036	BY 260511	700.000	
SAMLET ANLÆGSBEVILLING:		700.000	

AFHOLDTE UDGIFTER / INDTÆGTER	BELØB	
REGNSKABSÅR:	UDGIFT	INDTÆGT
2011	419.265,00	
2012	270.416,00	
2013	5.932,00	
SAMLET ANLÆGSUDGIFT/INDTÆGT:	695.613,00	
MERUDGIFT / MINDREINDTÆGT:		
MINDREUDGIFT / MERINDTÆGT:	4.387,00	
AFVIGELSE I PROCENT:	0,6	

den 16. januar 2014

Projektansvarlig godkender, at anlægsarbejdet er afsluttet, og at alle udgifter og indtægter vedrørende anlægsarbejdet indgår i det aflagte regnskab.

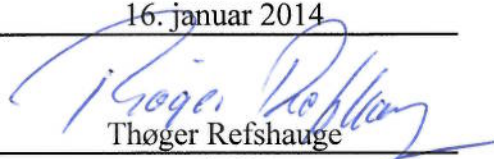
Thøger Refshauge
underskrift

Økonomi godkender, at de anførte bevilligstal og regnskabstal er i overensstemmelse for økonomisystemets budget- og regnskabstal.

Mette Moldenæs
underskrift